

DIADORN

DE BEDIENUNGSANLEITUNG
EN OPERATION MANUAL
FR MODE D'EMPLOI
IT MANUALE OPERATIVO
ES OPERACIÓN MANUAL
NL HANDLEIDING

DANKETHANK
YOU MERCI
GRAZIE GRACIAS
BEDANKT DANKE
T H A N K
YOU MERCI
GRAZIE GRACIAS
BEDANKT DANKE
T H A N K Y O U
MERC I GRAZIE
G R A C I A S

INDEX

10	DE	DEUTSCH
20	EN	ENGLISH
30	FR	FRANÇAIS
40	IT	ITALIANO
50	ES	ESPAÑOL
60	NL	DUTCH

AUSPACKEN

DIADORN TRESORE WERDEN DURCH STYROPOR UND EINEN STABILEN VERSANDKARTON GEGEN TRANSPORTSCHÄDEN GESCHÜTZT. ZUM SCHUTZ VOR STAUB IST DER TRESOR IN FOLIE EINGESCHLAGEN. BEIM AUSPACKEN SOLLTEN SIE AUF DEN BEILIEGENDEN KARTON ACHTEN, IN IHM BEFINDEN SICH ALLE WICHTIGEN UNTERLAGEN UND DIE SCHLÜSSEL.

FALLS SIE WIDER ERWARTEN EINEN TRANSPORTSCHADEN AN IHREM GERÄT FESTSTELLEN SOLLTEN, BENACHRICHTIGEN SIE UNS BITTE SOFORT. WIR STEHEN IHNEN MIT RAT UND TAT ZUR SEITE.

KONTAKT

DIADORN INHABER FABIAN WERNER
KANTSTR. 86 DE-10627 BERLIN
MAIL: OFFICE@DIADORN.DE
TELEFON: +49 (0)30 20 84 83 15

WWW.DIADORN.DE

UST ID DE257666534
EORI DE526085638666435
WEEE DE 35711455

LIEFERUMFANG

DEN GENAUEN LIEFERUMFANG IHRES ARTIKELS ENTNEHMEN SIE BITTE DER BESCHREIBUNG. DIESE WEICHT JE NACH ARTIKEL AB. BATTERIEN BEFINDEN SICH NICHT IM LIEFERUMFANG. WELCHE BATTERIEN SIE BENÖTIGEN, ERFAHREN SIE IN DEM ABSCHNITT FÜR IHREN ARTIKEL.

ENTSORGUNG

BITTE HELFEN SIE ABFALL ZU VERMEIDEN. ENTSORGEN SIE DIE VERPACKUNG BITTE ORDNUNGSGEMÄß, DAMIT ALLE TEILE WIEDER RECYCLET WERDEN KÖNNEN.

SOLLTEN SIE ZU EINEM ZEITPUNKT IN FERNER ZUKUNFT BEABSICHTIGEN, DIESES GERÄT ZU ENTSORGEN, DENKEN SIE BITTE DARAN, DASS VIELE BESTANDTEILE DIESES GERÄTES AUS WERTVOLLEN MATERIALIEN BESTEHEN, WELCHE MAN RECYCELN MUSS.

WIR WEISEN DARAUF HIN, DASS DERART GEKENNZEICHNETE ELEKTRO- UND ELEKTRONIKGERÄTE SOWIE BATTERIEN NICHT ÜBER DEN HAUSMÜLL, SONDERN GETRENNT BZW. SEPARAT GESAMMELT WERDEN MÜSSEN. BITTE ERKUNDIGEN SIE SICH BEI DER ZUSTÄNDIGEN STELLE IN IHRER STADT/GEMEINDE NACH SAMMELSTELLEN FÜR BATTERIEN UND ELEKTROMÜLL.

HIERMIT ERKLÄRT DIADORN, DASS DAS VORLIEGENDE GERÄT DEN RICHTLINIEN 2014/30/EU, (EMC) UND DER 2011/65/EU, 2015/863/EU (ROHS) ENTSPRICHT. DER VOLLSTÄNDIGE TEXT DER EU-KONFORMITÄTSERKLÄRUNG SOWIE DIE ZERTIFIKATE SIND AUF WWW.DIADORN.DE ABRUFBAR.



VERWENDUNG

UNSERE TRESOR SIND FÜR EINE AUFRECHTE VERWENDUNG IM INNENBEREICH ENTWICKELT WORDEN. EINE LIEGENDE VERWENDUNG, WÜRDEN DURCH DIE ÜBERBEANSPRUCHUNG DES SCHLÜSSELS DIE LEBENSDAUER DES SCHLÜSSELS MASSIV VERKÜRZEN UND KURZFRISTIG ZU EINEM ABBRECHEN FÜHREN. EINE VERWENDUNG IM AUSSENBEREICH AUF EIGENE GEFAHR.

BEFESTIGUNG

EIN TRESOR SOLLTE UNBEDINGT BEFESTIGT WERDEN, DAMIT ER BEI EINEM EINBRUCH NICHT ENTWENDET WERDEN KANN. NUTZEN SIE ZUR BEFESTIGUNG ALLE DAFÜR VORGESEHENEN BEFESTIGUNGSPUNKTE. POSITIONIEREN SIE DEN TRESOR, WENN MÖGLICH, IN EINER ECKE, SODASS KEIN ABSTAND ZUR WAND ODER ZUR RÜCKWAND ENTSTEHT. MARKIEREN SIE DIE BEFESTIGUNGSPUNKTE, RÄUMEN SIE DEN TRESOR WIEDER WEG UND BOHREN SIE DIE PASSENDEN LÖCHER. DRÜCKEN SIE NUN DIE DÜBEL IN DIE LÖCHER, DIESE SOLLTEN EINEN FESTEN SITZ HABEN. JETZT KÖNNEN SIE DEN TRESOR WIEDER RICHTIG POSITIONIEREN UND MIT DEN SCHRAUBEN UND UNTERLEGSCHIEBEN DEN TRESOR FEST VERSCHRAUBEN. UNSER BEFESTIGUNGSMATERIAL IST FÜR NORMALE STEINUNTERGRÜNDE VORGESEHEN. SOLLTEN SIE EINEN HOHLRAUM ODER ANDERE BESONDERE UNTERGRÜNDE VORFINDEN, BESORGEN SIE SICH BITTE IM FACHHANDEL DAS PASSENDE BEFESTIGUNGSMATERIAL. DIE LOCHGRÖSSE FÜR DIE 12ER DÜBEL BETRÄGT Ø12MM.

TRESORE MIT SCHLÜSSELSCHLOSS

ARTIKEL - 10101, 101013-101015, 10123, 101234-101235, 10111, 10121, 10103, 10125, 10501, 10502, 10323, 10423, 12101, 10523

SETZEN SIE DEN SCHLÜSSEL VORSICHTIG, OHNE KRAFTANWENDUNG, IN DAS SCHLOSS EIN. ACHTEN SIE DARAUF, DASS DER SCHLÜSSEL ZWEI SEITEN HAT UND STECKEN SIE IHN VOLLSTÄNDIG IN DAS SCHLOSS. UM DEN TRESOR ZU ÖFFNEN, DREHEN SIE IHN ZWEIMAL NACH RECHTS. ZUM VERSCHLIESSEN DREHEN SIE IHN ZWEIMAL NACH LINKS. DER SCHLÜSSEL KANN NUR IM VOLLSTÄNDIG VERSCHLOSSENEN ZUSTAND ENTFERNT WERDEN.

TRESORE MIT SCHLÜSSELSCHLOSS

ARTIKEL - 30201, 30203

SETZEN SIE DEN SCHLÜSSEL VORSICHTIG, OHNE KRAFTANWENDUNG, IN DAS SCHLOSS EIN. UM DEN TRESOR ZU ÖFFNEN, DREHEN SIE IHN UM 90° NACH RECHTS. ZUM VERSCHLIESSEN DREHEN SIE IHN UM 90° NACH LINKS. DER SCHLÜSSEL KANN NUR IM VOLLSTÄNDIG VERSCHLOSSENEN ZUSTAND ENTFERNT WERDEN.

TRESORE MIT SCHLÜSSELSCHLOSS IM 4-AUGEN-PRINZIP

ARTIKEL - 10201, 10223

DAS SCHLOSS WURDE SO KONZIPIERT, DASS NUR 2
AUTORISIERTE PERSONEN GEMEINSAM DEN TRESOR ÖFFNEN KÖNNEN.

ÖFFNEN DES TRESORS:

STECKEN SIE DEN SCHLÜSSEL NR. 2 IN DAS RECHTE SCHLOSS UND DREHEN SIE IHN UM 90° IM UHRZEIGERSINN. JETZT KANN SCHLÜSSEL NR. 1 IN DAS LINKE SCHLOSS GESTECKT WERDEN UND DER TRESOR DURCH DREHEN UM 2 X NACH RECHTS GEÖFFNET WERDEN. DIE SCHLÜSSEL KÖNNEN NICHT IM GEÖFFNETEN ZUSTAND ENTFERNT WERDEN.

VERSCHLIESSEN DES TRESORS:

DREHEN SIE SCHLÜSSEL NR. 1 BITTE 2X NACH LINKS UND DANN SCHLÜSSEL NR. 2 UM 90° GEGEN DEN UHRZEIGERSINN. DER TRESOR IST NUN VERSCHLOSSEN. BEIDE SCHLÜSSEL KÖNNEN JETZT ENTFERNT WERDEN.

ELEKTRONISCHES SCHLOSS**ARTIKEL-** 10102, 10112, 10122, 10124, 10126, 10324 , 10524**INBETRIEBNAHME**

ZUM ERSTEN ÖFFNEN UND EINSETZEN DER BATTERIEN (4 x AA) FÜR DAS ELEKTRONISCHE ZAHLENSCHLOSS BENÜTZEN SIE BITTE DEN BEILIEGENDEN NOTSCHLÜSSEL. DAS SCHLOSS FÜR DEN NOTSCHLÜSSEL BEFINDET SICH HINTER DER ABDECKUNG (E) **ACHTUNG:** LAGERN SIE IHRE NOTSCHLÜSSEL NIEMALS INNERHALB IHRES TRESORES.

DREHEN SIE DEN NOTSCHLÜSSEL UM CA. 45° GEGEN DEN UHRZEIGERSINN. ÖFFNEN SIE DAS SCHLOSS MIT DEM DREHKNAUF (C). ZUM EINLEGEN DER BATTERIEN (4 X 1,5 V AA) ÖFFNEN SIE DIE BATTERIEFACHABDECKUNG (A) AUF DER INNENSEITE DER TRESORTÜR DURCH HERUNTERDRÜCKEN DER KLEMME AM OBEREN RAND DER ABDECKUNG. SIND DIE BATTERIEN KORREKT EINGELEGT, ZEIGT DAS DISPLAY (D) "GOOD" AN UND DAS SCHLOSS FUNKTIONIERT EINWANDFREI. SOLLTEN SIE EINMAL VERGESSEN HABEN DIE BATTERIEN ZU WECHSELN, KÖNNEN SIE DEN TRESOR JEDERZEIT MIT DEN BEILIEGENDEN NOTSCHLÜSSELN ÖFFNEN.

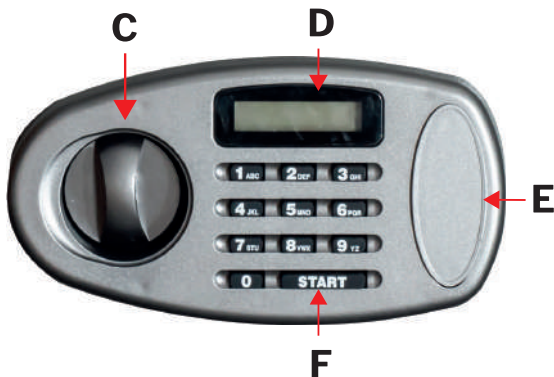
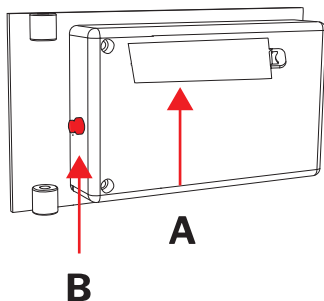

USER CODE EINGABE + ÄNDERN

BEI GEÖFFNETER TRESORTÜR DRÜCKEN SIE BITTE DEN ROTEN RESET-KNOPF (B). DIESE LIEGT, NAHE DER SCHARNIERE AN DER INNENSEITE DER TRESORTÜR. DAS DISPLAY (D) ZEIGT "SET CODE" AN. GEBEN SIE AN DER TASTATUR IHREN GEWÜNSCHTEN (3-8 STELLIGEN) ZAHLENCODE EIN UND BESTÄTIGEN SIE DIESEN MIT DER TASTE "START" (F). DAS DISPLAY (D) ZEIGT "IN" AN. DAMIT IST DIE EINGABE BESTÄTIGT. TESTEN SIE NUN DEN CODE BEI GEÖFFNETER TÜR. SCHLIESSEN SIE DIE TRESORTÜR UND DREHEN DEN DREHKNAUF (C) ENTGEGEN DEM UHRZEIGERSINN. DER TRESOR VERRIEGELT AUTOMATISCH.

MASTER CODE EINGABE + ÄNDERN

BEI GEÖFFNETER TRESORTÜR DRÜCKEN SIE BITTE DEN ROTEN RESET-KNOPF (B), DANACH SOFORT DIE TASTE "START" (F). DAS DISPLAY (D) ZEIGT "OLD CODE" AN. GEBEN SIE NUN AN DER TASTATUR IHREN MASTER CODE EIN (STANDARD "8888"). NUN ZEIGT DAS DISPLAY "SET" AN. GEBEN SIE NUN IHREN GEWÜNSCHTEN (3-8 STELLIGEN) ZAHLENCODE EIN UND BESTÄTIGEN SIE DIESEN MIT DER TASTE "START" (F). DAS DISPLAY (D) ZEIGT "RE INPUT" AN. GEBEN SIE NUN DEN NEUEN MASTERCODE ERNEUT EIN UND BESTÄTIGEN SIE WIEDER MIT "START". DAS DISPLAY (D) ZEIGT BEI KORREKTER EINGABE NUN "IN" AN. DAMIT IST DIE EINGABE NUN BESTÄTIGT. TESTEN SIE NUN DEN CODE BEI GEÖFFNETER TÜR. SCHLIESSEN SIE DIE TRESORTÜR UND DREHEN DEN DREHKNAUF ENTGEGEN DEM UHRZEIGERSINN. DER TRESOR VERRIEGELT AUTOMATISCH.

TRESOR ÖFFNEN - FALSCHER CODE EINGABE

ZUM ÖFFNEN DES TRESORES BETÄTIGEN SIE BITTE DIE TASTE "START" (F), DAS DISPLAY ZEIGT NUN "-----" AN. GEBEN SIE IHREN USER- ODER MASTER CODE EIN. IST DER CODE KORREKT EINGEGEBEN WORDEN, ZEIGT DAS DISPLAY "OPEN" AN. JETZT KÖNNEN SIE DEN TRESOR MIT DEM DREHKNAUF (C) IM UHRZEIGERSINN ÖFFNEN. DAS SCHLOSS BLEIBT 4 SEKUNDEN ENTRIEGELT. MÖCHTEN SIE DEN CODE ANONYM EINGEBEN, BETÄTIGEN SIE AM ANFANG DIE TASTE "START" 2 X HINTEREINANDER. WURDE DER CODE FALSCH EINGEGEBEN ZEIGT DAS DISPLAY "ERROR" AN. NACH 4 FALSCHINGABEN, SPERRT DAS SCHLOSS AUTOMATISCH 3 MINUTEN LANG. IN DIESER ZEIT KANN DAS SCHLOSS NICHT MEHR GEÖFFNET WERDEN UND DER TRESOR GIBT EIN ALARMSIGNAL VON SICH. MÖCHTEN SIE DAS SIGNAL VORZEITIG STOPPEN, ÖFFNEN SIE BITTE DEN TRESOR MIT DEM NOTSCHLÜSSEL UND BETÄTIGEN SIE DEN RESETKNOPF (B).

BATTERIEANZEIGE

WENN DIE BATTERIE IHRES TRESORES SCHWACH WIRD, ZEIGT DER TRESOR AUF DEM DISPLAY "LO-BAE" AN. BITTE WECHSELN SIE NUN ZÜGIG DIE BATTERIEN.

ELEKTRONISCHLOSS

ARTIKEL - 10424

SYSTEMINITIALISIERUNG

SETZEN SIE IN DAS BATTERIEFACH AUF DER UNTERSEITE DES SCHLOSSES DIE 9V BLOCKBATTERIE EIN. DER VOREINGESTELLTE MANAGER CODE LAUTET - 123456 ZUM 1. ÖFFNEN DES TRESORS - ÄNDERN SIE DIESEN CODE SOFORT.

CODE-ÄNDERUNG

ÄNDERN SIE DEN CODE IMMER BEI GEÖFFNETER TÜR. HALTEN SIE DIE „0“ BIS ZUM DOPPELTEN PIEPTON GEDRÜCKT. DIE LED BLINKT NUN. GEBEN SIE DEN ALTEN CODE EIN. GEBEN SIE DEN NEUEN CODE EIN. WIEDERHOLEN SIE ERNEUT DEN NEUEN CODE. TESTEN SIE NUN DEN NEUEN CODE BEI GEÖFFNETER TÜR!

TÜR ÖFFNEN MIT CODE

GEBEN SIE DEN ÖFFNUNGSCODE EIN (STANDARD-MANAGERCODE 123456). WENN DER CODE KORREKT IST, PIEPT DIE TASTATUR ZWEIMAL. IST EINE ZEITVERZÖGERUNG PROGRAMMIERT, BEGINNT JETZT DIE ZEITVERZÖGERUNGSZÄHLUNG. DIE LED BLINKT ALLE 2 SEKUNDEN. EIN PIEPTON ALLE 2 SEKUNDEN ZEIGT DAS ENDE DER ZEITVERZÖGERUNGSZÄHLUNG AN. GEBEN SIE DEN ÖFFNUNGSCODE EIN. DIE TASTATUR PIEPT ZWEIMAL. ÖFFNEN SIE DIE TRESORTÜR INNERHALB VON 4 SEKUNDEN. DREHEN SIE NACH FREIGABE DAS SCHLOSS NACH RECHTS, ZUM ÖFFNEN DES TRESORES.

NEUEN BENUTZER ANLEGEN

HALTEN SIE DIE "1" GEDRÜCKT, BIS DER DOPPELTE PIEPTON ERTÖNT. DIE LED BLINKT. GEBEN SIE DEN MANAGERCODE EIN. GEBEN SIE DIE NUMMER DES ZU INSTALLIERENDEN BENUTZERS EIN (VON 1 BIS 9) WENN DER BENUTZER VERFÜGBAR IST, PIEPT DIE TASTATUR ZWEIMAL. GEBEN SIE DEN CODE EIN, DER DEM BENUTZER ZUGEORNET WERDEN SOLL. GEBEN SIE DEN CODE ERNEUT EIN, UM IHN ZU BESTÄTIGEN.

BENUTZER DEAKTIVIEREN/ AKTIVIEREN

(FUNKTION NICHT VERFÜGBAR, WENN DIE DUAL-CODE-ÖFFNUNG AKTIVIERT IST) HALTEN SIE DIE „2“ GEDRÜCKT, BIS EIN DOPPELTER PIEPTON ERTÖNT. DIE LED BLEIBT AN. GEBEN SIE DEN MANAGERCODE EIN. DIE TASTATUR PIEPT ZWEIMAL. ALLE BENUTZER SIND DEAKTIVIERT/AKTIVIERT.



ZEITVERZÖGERUNG

(ZEITVERZÖGERUNG IST PROGRAMMIERBAR VON 0 BIS 99 MINUTEN;
DAS ÖFFNUNGSFENSTER VON 1 BIS 19 MINUTEN)
HALTEN SIE DIE „9“ GEDRÜCKT, BIS EIN DOPPELTER PIEPTON ERTÖNT.
DIE LED BLEIBT AN. GEBEN SIE DEN MANAGERCODE EIN. DIE TASTATUR PIEPT
ZWEIMAL. GEBEN SIE NUN DIE WERTE FÜR DIE ZEITVERZÖGERUNG UND DAS
ÖFFNUNGSFENSTER ZWEISTELLIG EIN

Z. B. 10 (FÜR 10 MINUTEN) UND 05 (FÜR 5 MINUTEN)
BESTÄTIGEN SIE DIE WERTE (Z. B. 10 UND 05).

ZUR ERKLÄRUNG:

SIE HABEN NUN EINGESTELLT, DASS DER TRESOR, NACH ERSTMALIGER CODE
EINGABE NACH 10 MINUTEN DURCH EINE ERNEUTE CODE EINGABE GEÖFFNET
WERDEN KANN. DAS ÖFFNUNGSFENSTER BEDEUTET, DAS SIE NUN 5 MINUTEN
ZEIT HABEN, DEN CODE ERNEUT EINZUGEBEN UND DEN TRESOR ZU ÖFFNEN

ACHTUNG, DIE NACHLAUFZEIT KANN NUR BEI GEÖFFNETEN TRESOR
GEÄNDERT WERDEN.

BATTERIEWARNUNG

EIN LANGER PIEPTON WÄHREND DES ÖFFNENS WEIST AUF EINEN NIEDRIGEN
BATTERIESTAND HIN. ERSETZEN SIE DIE SCHWACHE BATTERIE SOFORT
DURCH EINE NEUE BATTERIE.

TONSIGNALE

EIN DOPPELTER PIEPTON ZEIGT EINEN KORREKTEN CODE AN.
EIN LANGER PIEPTON ZEIGT EINEN FALSCHEN CODE ODER
EINE FALSCHHE BEDIENUNG AN.

FALSCHHE CODE EINGABE

NACH VIER FEHLVERSUCHEN, EINEN CODE EINZUGEBEN, STARTET DAS
SCHLOSS EINE 4-MINÜTIGE VERZÖGERUNGSZEIT. JEDER ERNEUTE VERSUCH,
DEN CODE INNERHALB DER 4-MINUTEN-VERZÖGERUNGSZEIT EINZUGEBEN,
STARTET DIE ZÄHLUNG NEU.

ELEKTRONISCHSCHLOSS

ARTIKEL - 12201

SYSTEMINITIALISIERUNG

SETZEN SIE IN DAS BATTERIEFACH AUF DER UNTERSEITE DES SCHLOSSES DIE BATTERIE(9V BLOCK) EIN. ÄNDERN SIE NUN SOFORT DEN MANAGER CODE (111111) UND DEN BENUTZERCODE (123456)

CODE-ÄNDERUNG - BENUTZERCODE / MANAGERCODE

ÄNDERN SIE DEN CODE IMMER BEI GEÖFFNETER TÜR. DRÜCKEN SIE DIE „0“ 6 MAL, DIE TASTATUR PIEPT 1 MAL. GEBEN SIE NUN DEN ALTEN CODE EIN, DIE TASTATUR PIEPT 1 MAL. GEBEN SIE NUN EINEN NEUEN 6 STELLIGEN CODE EIN. DIE TASTATUR PIEPT 2 MAL. GEBEN SIE ERNEUT DEN NEUEN CODE EIN. DIE TASTATUR PIEPT 1 MAL. DER CODE WURDE NUN GESPREICHERT. TESTEN SIE DEN CODE BEI GEÖFFNETER TÜR.

BENUTZERCODE DEAKTIVIEREN / AKTIVIEREN

DEAKTIVIEREN: MANAGER-CODE EINGEBEN UND DIE LETZTE ZIFFER GEDRÜCKT HALTEN, 1 PIEPTON, 2 PIEPTÖNE - TASTE LOSLASSEN UND TASTE "2" DRÜCKEN, 1 PIEPTON. ZUM AKTIVIEREN: MANAGER-CODE EINGEBEN UND DIE LETZTE ZIFFER GEDRÜCKT HALTEN, 1 PIEPTON, 2 PIEPTÖNE - TASTE LOSLASSEN UND TASTE "1" DRÜCKEN, 1 PIEPTON

TÜR ÖFFNEN MIT CODE

GEBEN SIE DEN ÖFFNUNGSCODE EIN (STANDARD-MANAGERCODE 111111). WENN DER CODE KORREKT IST, PIEPT DIE TASTATUR 1 MAL. SIE HABEN NUN 6 SEKUNDEN ZEIT DEN TRESOR ZU ÖFFNEN.

BATTERIEWARNUNG

WÄHREND DES ÖFFNENS ERTÖNT DER PIEPTON 8 MAL IN FOLGE UND WEIST DAMIT AUF EINEN NIEDRIGEN BATTERIESTAND HIN. ERSETZEN SIE DIE SCHWACHE BATTERIE SOFORT DURCH EINE NEUE BATTERIE.

TONSIGNALE

1 PIEPTON ZEIGT EINEN KORREKTEN CODE AN. 3 PIETÖNE EINEN FALSCHEN CODE

FALSCHER CODE EINGABE

NACH VIER FEHLVERSUCHEN, EINEN CODE EINZUGEBEN, STARTET DAS SCHLOSS EINE 5-MINÜTIGE VERZÖGERUNGSZEIT. JEDER ERNEUTE VERSUCH, DEN CODE INNERHALB DER 4-MINUTEN-VERZÖGERUNGSZEIT EINZUGEBEN, STARTET DIE ZÄHLUNG NEU.



ELEKTRONISCHES SCHLOSS & SCHLÜSSELSCHLOSS

ARTIKEL - 12203

SYSTEMINITIALISIERUNG

SETZEN SIE IN DAS BATTERIEFACH AUF DER UNTERSEITE DES SCHLOSSES DIE BATTERIE (9V BLOCK) EIN. ÄNDERN SIE NUN SOFORT DEN MANAGER CODE (111111) UND DEN BENUTZERCODE (123456)

CODE-ÄNDERUNG - BENUTZERCODE / MANAGERCODE

ÄNDERN SIE DEN CODE IMMER BEI GEÖFFNETER TÜR. DRÜCKEN SIE DIE „0“ 6 MAL, DIE TASTATUR PIEPT 1 MAL. GEBEN SIE NUN DEN ALTEN CODE EIN, DIE TASTATUR PIEPT 1 MAL. GEBEN SIE NUN EINEN NEUEN 6 STELLIGEN CODE EIN. DIE TASTATUR PIEPT 2 MAL. GEBEN SIE ERNEUT DEN NEUEN CODE EIN. DIE TASTATUR PIEPT 1 MAL. DER CODE WURDE NUN GESPREICHERT. TESTEN SIE DEN CODE BEI GEÖFFNETER TÜR.

BENUTZERCODE DEAKTIVIEREN / AKTIVIEREN

DEAKTIVIEREN: MANAGER-CODE EINGEBEN UND DIE LETZTE ZIFFER GEDRÜCKT HALTEN, 1 PIEPTON, 2 PIEPTÖNE - TASTE LOSLASSEN UND TASTE "2" DRÜCKEN, 1 PIEPTON. ZUM AKTIVIEREN: MANAGER-CODE EINGEBEN UND DIE LETZTE ZIFFER GEDRÜCKT HALTEN, 1 PIEPTON, 2 PIEPTÖNE - TASTE LOSLASSEN UND TASTE "1" DRÜCKEN, 1 PIEPTON

TÜR ÖFFNEN MIT CODE UND SCHLÜSSEL

BEACHTEN SIE DAS DER TRESOR NUR MIT SCHLÜSSEL UND CODE GEÖFFNET WERDEN KANN. GEBEN SIE DEN ÖFFNUNGSCODE EIN (STANDARD-MANAGERCODE 111111). WENN DER CODE KORREKT IST, PIEPT DIE TASTATUR ZWEIMAL. SCHLIESSEN SIE NUN DAS SCHLÜSSELSCHLOSS AUF. DANACH KANN DIE TRESORTÜR GEÖFFNET WERDEN.

BATTERIEWARNUNG

WÄHREND DES ÖFFNENS ERTÖNT DER PIEPTON 8 MAL IN FOLGE UND WEIST DAMIT AUF EINEN NIEDRIGEN BATTERIESTAND HIN. ERSETZEN SIE DIE SCHWACHE BATTERIE SOFORT DURCH EINE NEUE BATTERIE.

TONSIGNALE

EIN EINFACHER PIEPTON ZEIGT EINEN KORREKTEN CODE AN.

FALSCHER CODE EINGABE

NACH VIER FEHLVERSUCHEN, EINEN CODE EINZUGEBEN, STARTET DAS SCHLOSS EINE 5-MINÜTIGE VERZÖGERUNGSZEIT. JEDER ERNEUTE VERSUCH, DEN CODE INNERHALB DER 4-MINUTEN-VERZÖGERUNGSZEIT EINZUGEBEN, STARTET DIE ZÄHLUNG NEU.

FINGERPRINT PIN-CODE SCHLOSS

ARTIKEL- 10105, 10115, 10117, 10127, 10527

INBETRIEBNAHME

SETZEN SIE DIE BATTERIEN (4 X AAA) IN DAS BATTERIEFACH (B) EIN. ÖFFNEN SIE NUN DEN TRESOR MIT HILFE DES NOTSCHLÜSSELS. ÄNDERN SIE ZUERST DEN CODE (STANDARD 123456) UND LEGEN SIE EINEN ERSTEN FINGER AN. **ACHTUNG** - LAGERN SIE IHRE NOTSCHLÜSSEL NIEMALS IM TRESOR.

CODE ÄNDERN

DRÜCKEN SIE 2X DIE TASTE (A). DIE TASTATUR LEUCHTET AUF. GEBEN SIE NUN EINEN 1-8-STELLIGEN CODE EIN UND BESTÄTIGEN SIE MIT DER # TASTE. ES ERTÖNT EIN KURZER PIEPTON. WIEDERHOLEN SIE DEN VORGANG. DAS SCHLOSS BESTÄTIGT MIT EINEM LÄNGEREN PIEPTON. TESTEN SIE DEN CODE BEI GEÖFFNETER TRESORTÜR.

ÖFFNEN PER CODE

DRÜCKEN SIE DIE # TASTE ZUM AKTIVIEREN DER TASTATUR. GEBEN SIE NUN IHREN CODE EIN UND BESTÄTIGEN SIE DIESEN MIT DER # TASTE. EIN LANGER PIEPTON BESTÄTIGT EINEN RICHTIGEN CODE. WIRD EIN FALSCHER CODE EINGEGEBEN, ERTÖNEN 3 KURZE PIEPTÖNE.

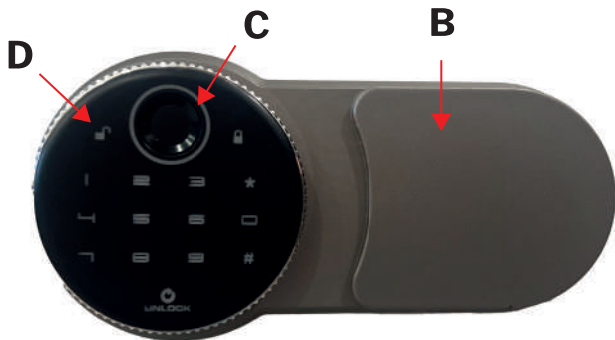
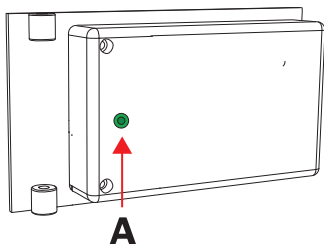

FINGERABDRUCK REGISTRIEREN

DRÜCKEN SIE EINMAL DIE TASTE (A).

DER FINGERABDRUCK-SCANNER (C) LEUCHTET AUF. LEGEN SIE IHREN FINGER FLACH AUF DEN SCANNER. NACH EINEM KURZEN PIEPTON ENTFERNEN SIE IHREN FINGER WIEDER. WIEDERHOLEN SIE DIESEN VORGANG 4 MAL UND VERÄNDERN SIE JEDES MAL LEICHT DIE POSITION IHRES FINGERS. EIN LANGER PIEPTON BESTÄTIGT DIE REGISTRIERUNG. ES KÖNNEN MAX. 30 FINGERABDRÜCKE REGISTRIERT WERDEN.

ENTSPERREN PER FINGERABDRUCK

DRÜCKEN SIE DIE # TASTE, UM DIE TASTATUR ZU AKTIVIEREN. LEGEN SIE NUN IHREN FINGER AUF DEN SCANNER (C). EIN LANGER PIEPTON BESTÄTIGT DEN RICHTIGEN FINGER, WÄHREND 3 KURZE PIEPTÖNE AUF EINEN FEHLER ODER EINEN FALSCHEN FINGER HINWEISEN. WENN ES NICHT SOFORT FUNKTIONIERT, VERSUCHEN SIE ES BITTE ERNEUT.

ENTSPERREN PER FINGERABDRUCK UND CODE (4 AUGEN PRINZIP)

DRÜCKEN SIE DIE # TASTE, UM DIE TASTATUR ZU AKTIVIEREN. LEGEN SIE NUN IHREN FINGER AUF DEN SCANNER (C). EIN LANGER PIEPTON BESTÄTIGT DEN RICHTIGEN FINGER. GEBEN SIE NUN DEN CODE EIN UND BESTÄTIGEN SIE IHN MIT DER # TASTE.

MODUS ÄNDERN

DER STANDARD ÖFFNUNGSMODUS IST DIE ENTSPERRUNG PER CODE ODER FINGERABDRUCK. UM DIESEN ZU ÄNDERN, ÖFFNEN SIE DEN TRESOR **4 AUGEN PRINZIP EINSTELLEN**: BEI GEÖFFNETER TÜR BETÄTIGEN SIE DIE TASTE 2 UND HALTEN DANN TASTE (A) FÜR 3 SEKUNDEN. EIN KURZER UND EIN LANGER PIEPTON ERTÖNEN ZUR BESTÄTIGUNG DER ÄNDERUNG

UM ZUM STANDARDMODUS ZURÜCKZUKEHREN, BETÄTIGEN SIE BEI GEÖFFNETER TÜR DIE TASTEN 1 UND HALTEN DANN TASTE (A) FÜR 3 SEKUNDEN. EIN KURZER UND EIN LANGER PIEPTON ERTÖNEN ZUR BESTÄTIGUNG DER RÜCKKEHR ZUM STANDARDMODUS.

AUF WERKSEINSTELLUNGEN ZURÜCKSETZEN

UM ALLE GESPEICHERTEN FINGERABDRÜCKE UND DEN CODE ZU LÖSCHEN, ÖFFNEN SIE DEN TRESOR UND HALTEN SIE DIE TASTE (A) 5 SEKUNDEN LANG GEDRÜCKT, BIS SIE EINEN LANGEN PIEPTON HÖREN. ALLE FINGERABDRÜCKE UND DER CODE WERDEN GELÖSCHT.

BATTERIESTANDSANZEIGE

WENN DIE SPANNUNG $\leq 4,8V$ ($+/-0,3V$) BETRÄGT, WIRD NACH EINGABE DES RICHTIGEN CODES ODER FINGERABDRUCKS EIN KURZER TON "BIBIBI, BIBIBI, BIBIBI" ABGESPIELT, UM AUF EINEN NIEDRIGEN BATTERIESTAND HINZUWEISEN. ES IST ERFORDERLICH, DIE BATTERIEN ZU WECHSELN.

UNPACKING

DIADORN SAFES ARE PROTECTED AGAINST TRANSPORT DAMAGE BY STYROFOAM AND A STABLE SHIPPING BOX. TO PROTECT AGAINST DUST, THE SAFE IS COVERED IN FOIL STRUCK. WHEN UNPACKING, LOOK AT THE THE ENCLOSED BOX, IT CONTAINS ALL THE IMPORTANT DOCUMENTS AND THE KEYS.

IF YOU EXPECT A DAMAGE IN TRANSIT TO YOUR DEVICE PLEASE NOTIFY US IMMEDIATELY. WE ARE PLEASED TO HELP YOU FAST.

CONTACT

DIADORN
KANTSTR. 86 DE-10627 BERLIN
MAIL: OFFICE@DIADORN.DE
PHONE: +49 (0)30 20 84 83 15

WWW.DIADORN.DE

UST ID DE257666534
EORI DE526085638666435
WEEE DE 35711455

SCOPE OF DELIVERY

PLEASE REFER TO THE DESCRIPTION FOR THE EXACT DELIVERY OF YOUR ARTICLE. THIS DEPENDS ON THE ARTICLE. BATTERIES ARE NOT INCLUDED. YOU CAN FIND OUT WHAT BATTERIES YOU NEED IN THE SECTION FOR YOUR ARTICLE.

DISPOSAL

PLEASE HELP AVOID WASTE. PLEASE DISPOSE OF THE PACKAGING PROPERLY SO THAT ALL PARTS CAN BE RECYCLED.

IF YOU INTEND TO DISPOSE OF THIS DEVICE AT SOME POINT IN THE DISTANT FUTURE, PLEASE REMEMBER THAT MANY COMPONENTS OF THIS DEVICE ARE MADE OF VALUABLE MATERIALS THAT NEED TO BE RECYCLED.

WE WOULD LIKE TO POINT OUT THAT ELECTRICAL AND ELECTRONIC EQUIPMENT MARKED AS SUCH, AS WELL AS BATTERIES, MUST NOT BE DISPOSED OF IN THE HOUSEHOLD WASTE, BUT MUST BE COLLECTED SEPARATELY. PLEASE INQUIRE AT THE RELEVANT AUTHORITY IN YOUR CITY/TOWN ABOUT COLLECTION POINTS FOR BATTERIES AND ELECTRICAL WASTE.

HEREBY DIADORN DECLARES THAT THE PRESENT DEVICE COMPLIES WITH DIRECTIVES 2014/30/EU (EMC) AND 2011/65/EU, 2015/863/EU (ROHS). THE COMPLETE TEXT OF THE EU DECLARATION OF CONFORMITY AND THE CERTIFICATES CAN BE ACCESSED AT WWW.DIADORN.DE.



The device and batteries should be disposed of separately and not in household waste.

Subject to changes and errors
Images are similar

USAGE

OUR SAFES ARE DESIGNED FOR UPRIGHT USE IN INDOOR ENVIRONMENTS. USING THEM IN A LYING POSITION WOULD PUT EXCESSIVE STRAIN ON THE KEY AND SIGNIFICANTLY REDUCE ITS LIFESPAN, POSSIBLY CAUSING IT TO BREAK PREMATURELY. USE OUTDOORS AT YOUR OWN RISK.

INSTALLATION

A SAFE SHOULD ALWAYS BE SECURED SO THAT IT CANNOT BE REMOVED DURING A BURGLARY. USE ALL PROVIDED FASTENING POINTS FOR INSTALLATION. POSITION THE SAFE, IF POSSIBLE, IN A CORNER, LEAVING SPACE BETWEEN THE WALL OR BACK WALL. MARK THE FASTENING POINTS, REMOVE THE SAFE AGAIN, AND DRILL THE APPROPRIATE HOLES. NOW INSERT THE ANCHORS INTO THE HOLES; THEY SHOULD FIT TIGHTLY. YOU CAN NOW REPOSITION THE SAFE PROPERLY AND SECURE IT FIRMLY WITH SCREWS AND WASHERS. OUR INSTALLATION MATERIAL IS DESIGNED FOR NORMAL STONE SUBSTRATES. IF YOU ENCOUNTER A VOID OR OTHER TYPES OF SURFACES, PLEASE OBTAIN THE APPROPRIATE INSTALLATION MATERIAL FROM A SPECIALIZED RETAILER.
HOLE SIZE: 12ER PLUG - Ø12MM

SAFES WITH KEY LOCKS.

ARTICLE- 10101, 101013-101015, 10123, 101234-101235, 10111, 10121, 10103, 10125, 10501, 10502, 10323, 10423, 12101, 10523

INSERT THE KEY INTO THE LOCK WITHOUT APPLYING FORCE. ENSURE THAT THE KEY HAS TWO SIDES AND THAT YOU HAVE FULLY INSERTED IT INTO THE LOCK. TO OPEN, TURN IT TO THE RIGHT TWICE. TO CLOSE, TURN IT TO THE LEFT TWICE. THE KEY CAN ONLY BE REMOVED WHEN THE LOCK IS IN THE CLOSED STATE.

SAFES WITH KEY LOCKS.

ARTICLE- 30201, 30203

INSERT THE KEY INTO THE LOCK WITHOUT APPLYING FORCE. TO OPEN, TURN THE KEY 90° TO THE RIGHT. TO CLOSE, TURN THE KEY 90° TO THE LEFT. THE KEY CAN ONLY BE REMOVED WHEN THE LOCK IS IN THE CLOSED STATE.

SAFES WITH KEY LOCK IN 4-EYE PRINCIPLE

ARTICLE- 10201, 10223

THE LOCK HAS BEEN DESIGNED IN SUCH A WAY THAT ONLY 2 AUTHORIZED INDIVIDUALS CAN OPEN THE SAFE TOGETHER.

OPENING THE SAFE:

INSERT KEY NO. 2 INTO THE RIGHT LOCK AND TURN IT 90° CLOCKWISE. NOW KEY NO. 1 CAN BE INSERTED INTO THE LEFT LOCK AND THE SAFE CAN BE OPENED BY TURNING IT 2 TIMES TO THE RIGHT. THE KEYS CANNOT BE REMOVED WHILE THE SAFE IS OPEN.

CLOSING THE SAFE:

TURN KEY NO. 1 TWICE TO THE LEFT AND THEN TURN KEY NO. 2 - 90° COUNTERCLOCKWISE. THE SAFE IS NOW CLOSED. BOTH KEYS CAN BE REMOVED.

ELEKTRONISCHLOSS**ARTICLE 10102, 10112, 10122, 10124, 10126, 10324 , 10524****INITIAL SETUP**

FOR THE FIRST OPENING AND BATTERY INSTALLATION (4 X AA) OF THE ELECTRONIC COMBINATION LOCK, PLEASE USE THE ACCOMPANYING EMERGENCY KEY. THE LOCK FOR THE EMERGENCY KEY IS LOCATED BEHIND THE COVER (E). CAUTION: NEVER STORE YOUR EMERGENCY KEYS INSIDE YOUR SAFE.

TURN THE EMERGENCY KEY APPROXIMATELY 45° COUNTERCLOCKWISE. OPEN THE LOCK USING THE ROTATING KNOB (C). TO INSERT THE BATTERIES (4 X 1.5V AA), OPEN THE BATTERY COMPARTMENT COVER (A) ON THE INSIDE OF THE SAFE DOOR BY PRESSING DOWN THE CLAMP AT THE TOP EDGE OF THE COVER. IF THE BATTERIES ARE INSERTED CORRECTLY, THE DISPLAY (D) WILL SHOW "GOOD," AND THE LOCK WILL FUNCTION PROPERLY. IF YOU EVER FORGET TO REPLACE THE BATTERIES, YOU CAN ALWAYS OPEN THE SAFE USING THE PROVIDED EMERGENCY KEYS.

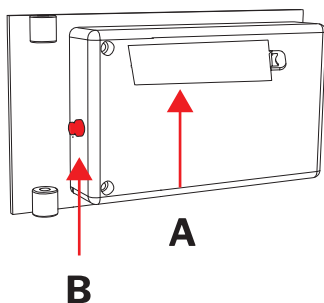

USER CODE ENTRY + CHANGE

WITH THE SAFE DOOR OPEN, PLEASE PRESS THE RED RESET BUTTON (B), LOCATED NEAR THE HINGES ON THE INSIDE OF THE DOOR. THE DISPLAY (D) WILL SHOW "SET CODE." ENTER YOUR DESIRED NUMERIC CODE (3-8 DIGITS) USING THE KEYPAD AND CONFIRM IT BY PRESSING THE "START" BUTTON (F). THE DISPLAY (D) WILL SHOW "IN," CONFIRMING THE ENTRY. NOW, TEST THE CODE WITH THE DOOR OPEN. CLOSE THE SAFE DOOR AND TURN THE ROTATING KNOB (C) COUNTERCLOCKWISE. THE SAFE WILL AUTOMATICALLY LOCK.

MASTER CODE ENTRY + CHANGE

WITH THE SAFE DOOR OPEN, PRESS THE RED RESET BUTTON (B) AND IMMEDIATELY PRESS THE "START" BUTTON (F). THE DISPLAY (D) WILL SHOW "OLD CODE." ENTER YOUR MASTER CODE (DEFAULT IS "8888") ON THE KEYPAD. THE DISPLAY WILL SHOW "SET." ENTER YOUR DESIRED NUMERIC CODE (3-8 DIGITS) AND CONFIRM IT BY PRESSING THE "START" BUTTON (F). THE DISPLAY WILL SHOW "RE INPUT." ENTER THE NEW MASTER CODE AGAIN AND CONFIRM IT WITH "START." IF ENTERED CORRECTLY, THE DISPLAY (D) WILL SHOW "IN," CONFIRMING THE ENTRY. TEST THE CODE WITH THE DOOR OPEN. CLOSE THE SAFE DOOR AND TURN THE ROTATING KNOB COUNTERCLOCKWISE. THE SAFE WILL AUTOMATICALLY LOCK.

OPENING THE SAFE - WRONG CODE ENTRY

TO OPEN THE SAFE, PRESS THE "START" BUTTON (F), AND THE DISPLAY WILL SHOW "-----." ENTER YOUR USER OR MASTER CODE. IF THE CODE IS CORRECT, THE DISPLAY WILL SHOW "OPEN." NOW, YOU CAN OPEN THE SAFE BY TURNING THE ROTATING KNOB (C) CLOCKWISE. THE LOCK WILL REMAIN UNLOCKED FOR 4 SECONDS. IF YOU WISH TO ENTER THE CODE ANONYMOUSLY, PRESS THE "START" BUTTON TWICE IN A ROW AT THE BEGINNING. IF THE CODE IS ENTERED INCORRECTLY, THE DISPLAY WILL SHOW "ERROR." AFTER 4 INCORRECT ATTEMPTS, THE LOCK WILL AUTOMATICALLY BE DISABLED FOR 3 MINUTES. DURING THIS TIME, THE LOCK CANNOT BE OPENED, AND THE SAFE WILL EMIT AN ALARM SIGNAL. IF YOU WANT TO STOP THE SIGNAL PREMATURELY, OPEN THE SAFE USING THE EMERGENCY KEY AND PRESS THE RESET BUTTON (B).

BATTERY INDICATOR

WHEN THE BATTERY OF YOUR SAFE IS LOW, THE DISPLAY WILL SHOW "LO-BAE." PLEASE REPLACE THE BATTERIES PROMPTLY.

ELECTRONIC LOCK

ARTICLE - 10424

SYSTEM INITIALIZATION

INSERT THE 9V BLOCK BATTERY INTO THE BATTERY COMPARTMENT LOCATED ON THE BOTTOM OF THE LOCK. THE DEFAULT MANAGER CODE IS 123456. UPON OPENING THE SAFE FOR THE FIRST TIME, CHANGE THIS CODE IMMEDIATELY.

CODE CHANGE

ALWAYS CHANGE THE CODE WITH THE DOOR OPEN. PRESS AND HOLD THE "0" BUTTON UNTIL YOU HEAR A DOUBLE BEEP. THE LED WILL START BLINKING. ENTER THE OLD CODE, FOLLOWED BY THE NEW CODE. REPEAT THE NEW CODE ENTRY. NOW, TEST THE NEW CODE WITH THE DOOR OPEN.

OPENING THE DOOR WITH A CODE

ENTER THE OPENING CODE (DEFAULT MANAGER CODE IS 123456). IF THE CODE IS CORRECT, THE KEYPAD WILL EMIT TWO BEEPS. IF A TIME DELAY IS PROGRAMMED, THE TIME DELAY COUNTDOWN WILL BEGIN. THE LED WILL BLINK EVERY 2 SECONDS. A BEEP EVERY 2 SECONDS INDICATES THE END OF THE TIME DELAY. ENTER THE OPENING CODE AGAIN. THE KEYPAD WILL BEEP TWICE. OPEN THE SAFE DOOR WITHIN 4 SECONDS. AFTER RELEASING, TURN THE LOCK TO THE RIGHT TO OPEN THE SAFE.

CREATING A NEW USER

HOLD THE "1" BUTTON UNTIL YOU HEAR A DOUBLE BEEP. THE LED WILL START BLINKING. ENTER THE MANAGER CODE. ENTER THE NUMBER CORRESPONDING TO THE USER YOU WANT TO INSTALL (FROM 1 TO 9). IF THE USER IS AVAILABLE, THE KEYPAD WILL BEEP TWICE. ENTER THE CODE THAT WILL BE ASSIGNED TO THE USER. ENTER THE CODE AGAIN TO CONFIRM IT.

DEACTIVATE/ACTIVATE USER

(NOT AVAILABLE IF DUAL-CODE OPENING IS ENABLED)
HOLD THE "2" BUTTON UNTIL YOU HEAR A DOUBLE BEEP. THE LED WILL STAY ON. ENTER THE MANAGER CODE. THE KEYPAD WILL BEEP TWICE. ALL USERS ARE NOW DEACTIVATED/ACTIVATED.



TIME DELAY

(TIME DELAY IS PROGRAMMABLE FROM 0 TO 99 MINUTES;
OPENING WINDOW FROM 1 TO 19 MINUTES)
HOLD THE "9" BUTTON UNTIL YOU HEAR A DOUBLE BEEP. THE LED
WILL STAY ON. ENTER THE MANAGER CODE. THE KEYPAD WILL BEEP
TWICE. NOW ENTER THE VALUES FOR THE TIME DELAY AND THE
OPENING WINDOW, BOTH AS TWO-DIGIT NUMBERS.

FOR EXAMPLE, ENTER 10 (FOR 10 MINUTES) AND 05 (FOR 5 MINUTES).
CONFIRM THE VALUES (E.G., 10 AND 05).

EXPLANATION:

YOU HAVE NOW SET THE SAFE TO BE OPENED BY RE-ENTERING
THE CODE AFTER A TIME DELAY OF 10 MINUTES. THE OPENING
WINDOW MEANS THAT YOU HAVE 5 MINUTES TO RE-ENTER THE
CODE AND OPEN THE SAFE.

PLEASE NOTE THAT THE DELAY TIME CAN ONLY BE CHANGED
WHEN THE SAFE IS OPEN.

BATTERY WARNING

A LONG BEEP DURING OPENING INDICATES LOW BATTERY LEVEL.
REPLACE THE WEAK BATTERY IMMEDIATELY WITH A NEW ONE.

AUDIO SIGNALS

A DOUBLE BEEP INDICATES A CORRECT CODE.
A LONG BEEP INDICATES AN INCORRECT CODE OR
INCORRECT OPERATION.

INCORRECT CODE ENTRY

AFTER FOUR FAILED ATTEMPTS TO ENTER A CODE, THE LOCK
WILL INITIATE A 4-MINUTE DELAY. ANY SUBSEQUENT ATTEMPTS
TO ENTER THE CODE WITHIN THE 4-MINUTE DELAY WILL
RESTART THE COUNTDOWN.

ELECTRONIC LOCK

ARTICLE - 12201

SYSTEM INITIALIZATION

PLACE THE 9V BATTERY IN THE BATTERY COMPARTMENT ON THE UNDERSIDE OF THE LOCK. IMMEDIATELY CHANGE THE MANAGER CODE (111111) AND THE USER CODE (123456).

CODE CHANGE - USER CODE / MANAGER CODE

ALWAYS CHANGE THE CODE WITH THE DOOR OPEN. PRESS "0" SIX TIMES; THE KEYPAD WILL BEEP ONCE. ENTER THE OLD CODE; THE KEYPAD WILL BEEP ONCE. ENTER A NEW 6-DIGIT CODE; THE KEYPAD WILL BEEP TWICE. ENTER THE NEW CODE AGAIN; THE KEYPAD WILL BEEP ONCE. THE CODE IS NOW SAVED. TEST THE CODE WITH THE DOOR OPEN.

DEACTIVATE / ACTIVATE USER CODE

TO DEACTIVATE: ENTER THE MANAGER CODE AND HOLD THE LAST DIGIT, 1 BEEP, 2 BEEPS - RELEASE THE BUTTON AND PRESS "2," 1 BEEP. TO ACTIVATE: ENTER THE MANAGER CODE AND HOLD THE LAST DIGIT, 1 BEEP, 2 BEEPS - RELEASE THE BUTTON AND PRESS "1," 1 BEEP.

OPEN DOOR WITH CODE

ENTER THE OPENING CODE (DEFAULT MANAGER CODE 111111). IF THE CODE IS CORRECT, THE KEYPAD WILL BEEP ONCE. YOU NOW HAVE 6 SECONDS TO OPEN THE SAFE.

BATTERY WARNING

DURING OPENING, IF THE KEYPAD BEEPS 8 TIMES IN A ROW, IT INDICATES A LOW BATTERY LEVEL. REPLACE THE WEAK BATTERY IMMEDIATELY WITH A NEW ONE.

AUDIBLE SIGNALS

1 BEEP INDICATES A CORRECT CODE. 3 BEEPS INDICATE AN INCORRECT CODE.

INCORRECT CODE ENTRY

AFTER FOUR FAILED ATTEMPTS TO ENTER A CODE, THE LOCK INITIATES A 5-MINUTE DELAY. ANY SUBSEQUENT ATTEMPTS TO ENTER THE CODE WITHIN THE 4-MINUTE DELAY WILL RESTART THE COUNTDOWN.



ELECTRONIC LOCK & KEY LOCK

ARTICLE - 12203

SYSTEM INITIALIZATION

INSERT THE 9V BATTERY (9V BLOCK) INTO THE BATTERY COMPARTMENT ON THE UNDERSIDE OF THE LOCK. IMMEDIATELY CHANGE THE MANAGER CODE (111111) AND THE USER CODE (123456).

CODE CHANGE - USER CODE / MANAGER CODE

ALWAYS CHANGE THE CODE WITH THE DOOR OPEN. PRESS "0" SIX TIMES; THE KEYPAD WILL BEEP ONCE. ENTER THE OLD CODE; THE KEYPAD WILL BEEP ONCE. ENTER A NEW 6-DIGIT CODE; THE KEYPAD WILL BEEP TWICE. ENTER THE NEW CODE AGAIN; THE KEYPAD WILL BEEP ONCE. THE CODE HAS NOW BEEN SAVED. TEST THE CODE WITH THE DOOR OPEN.

DEACTIVATE / ACTIVATE USER CODE

TO DEACTIVATE: ENTER THE MANAGER CODE AND HOLD THE LAST DIGIT, 1 BEEP, 2 BEEPS - RELEASE THE BUTTON AND PRESS "2," 1 BEEP. TO ACTIVATE: ENTER THE MANAGER CODE AND HOLD THE LAST DIGIT, 1 BEEP, 2 BEEPS - RELEASE THE BUTTON AND PRESS "1," 1 BEEP.

OPEN DOOR WITH CODE AND KEY

NOTE THAT THE SAFE CAN ONLY BE OPENED WITH BOTH THE KEY AND THE CODE. ENTER THE OPENING CODE (DEFAULT MANAGER CODE 111111). IF THE CODE IS CORRECT, THE KEYPAD WILL BEEP TWICE. NOW UNLOCK THE KEY LOCK. AFTERWARD, THE SAFE DOOR CAN BE OPENED.

BATTERY WARNING

DURING OPENING, IF THE KEYPAD BEEPS 8 TIMES IN A ROW, IT INDICATES A LOW BATTERY LEVEL. REPLACE THE WEAK BATTERY IMMEDIATELY WITH A NEW ONE.

AUDIBLE SIGNALS

A SINGLE BEEP INDICATES A CORRECT CODE.

INCORRECT CODE ENTRY

AFTER FOUR FAILED ATTEMPTS TO ENTER A CODE, THE LOCK INITIATES A 5-MINUTE DELAY. ANY SUBSEQUENT ATTEMPTS TO ENTER THE CODE WITHIN THE 4-MINUTE DELAY WILL RESTART THE COUNTDOWN.

FINGERPRINT PIN-CODE LOCK

ARTIKEL- 10105, 10115, 10117, 10127, 10527

COMMISSIONING

INSERT 4 X AAA BATTERIES INTO THE BATTERY COMPARTMENT (B). NOW OPEN THE SAFE USING THE EMERGENCY KEY. FIRST, CHANGE THE CODE (DEFAULT 123456) AND REGISTER A FIRST FINGERPRINT. WARNING - NEVER STORE YOUR EMERGENCY KEYS INSIDE THE SAFE.

CHANGE CODE

PRESS THE BUTTON (A) TWICE. THE KEYPAD LIGHTS UP. NOW ENTER A 1-8 DIGIT CODE AND CONFIRM WITH THE # KEY. YOU WILL HEAR A SHORT BEEP. REPEAT THE PROCESS. THE LOCK WILL CONFIRM WITH A LONGER BEEP. TEST THE CODE WITH THE SAFE DOOR OPEN.

OPEN WITH CODE

PRESS THE # KEY TO ACTIVATE THE KEYPAD. NOW ENTER YOUR CODE AND CONFIRM IT WITH THE # KEY. A LONG BEEP CONFIRMS A CORRECT CODE.

IF AN INCORRECT CODE IS ENTERED, YOU WILL HEAR 3 SHORT BEEPS.

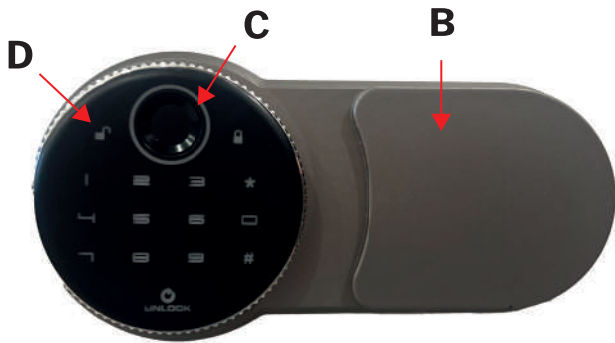
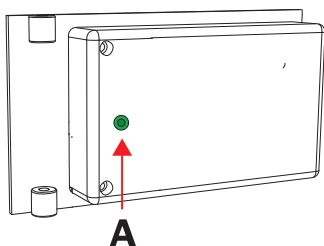

REGISTER FINGERPRINT

PRESS BUTTON (A) ONCE.

THE FINGERPRINT SCANNER (C) WILL LIGHT UP. PLACE YOUR FINGER FLAT ON THE SCANNER. AFTER A SHORT BEEP, REMOVE YOUR FINGER. REPEAT THIS PROCESS 4 TIMES, SLIGHTLY CHANGING THE POSITION OF YOUR FINGER EACH TIME. A LONG BEEP CONFIRMS REGISTRATION. UP TO 30 FINGERPRINTS CAN BE REGISTERED.

UNLOCK WITH FINGERPRINT

PRESS THE # KEY TO ACTIVATE THE KEYPAD. NOW PLACE YOUR FINGER ON THE SCANNER (C). A LONG BEEP CONFIRMS THE CORRECT FINGER, WHILE 3 SHORT BEEPS INDICATE AN ERROR OR A WRONG FINGER. IF IT DOESN'T WORK IMMEDIATELY, PLEASE TRY AGAIN.

UNLOCK WITH FINGERPRINT AND CODE (4 EYES PRINCIPLE)

PRESS THE # KEY TO ACTIVATE THE KEYPAD. NOW PLACE YOUR FINGER ON THE SCANNER (C). A LONG BEEP CONFIRMS THE CORRECT FINGER. NOW ENTER THE CODE AND CONFIRM IT WITH THE # KEY.

CHANGE MODE

THE DEFAULT OPENING MODE IS UNLOCKING BY CODE OR FINGERPRINT.

TO CHANGE THIS, OPEN THE SAFE.

SET THE 4 EYES PRINCIPLE: WITH THE DOOR OPEN, PRESS BUTTON 2 AND THEN HOLD BUTTON (A) FOR 3 SECONDS. YOU WILL HEAR A SHORT AND A LONG BEEP TO CONFIRM THE CHANGE.

TO RETURN TO THE DEFAULT MODE, WITH THE DOOR OPEN, PRESS BUTTON 1 AND THEN HOLD BUTTON (A) FOR 3 SECONDS. YOU WILL HEAR A SHORT AND A LONG BEEP TO CONFIRM THE RETURN TO THE DEFAULT MODE.

RESET TO FACTORY SETTINGS

TO DELETE ALL STORED FINGERPRINTS AND THE CODE, OPEN THE SAFE AND HOLD BUTTON (A) FOR 5 SECONDS UNTIL YOU HEAR A LONG BEEP.

ALL FINGERPRINTS AND THE CODE WILL BE DELETED.

BATTERY INDICATOR

WHEN THE VOLTAGE IS $\leq 4.8V (+/-0.3V)$, AFTER ENTERING THE CORRECT CODE OR FINGERPRINT, A SHORT SOUND "BIBIBI, BIBIBI, BIBIBI" WILL PLAY TO INDICATE LOW BATTERY. IT IS NECESSARY TO REPLACE THE BATTERIES.

DÉBALLAGE

LES COFFRES-FORTS DIADORN SONT PROTÉGÉS CONTRE LES DOMMAGES DE TRANSPORT PAR DU POLYSTYRÈNE ET UN CARTON D'EXPÉDITION ROBUSTE. LE COFFRE EST EMBALLÉ DANS DU FILM POUR LE PROTÉGER DE LA POUSSIÈRE. LORSQUE VOUS DÉBALLEZ, VEUILLEZ FAIRE ATTENTION À LA BOÎTE FOURNIE, CAR ELLE CONTIENT TOUS LES DOCUMENTS IMPORTANTS ET LES CLÉS.

SI VOUS REMARQUEZ UN DOMMAGE DE TRANSPORT INATTENDU SUR VOTRE APPAREIL, VEUILLEZ NOUS EN INFORMER IMMÉDIATEMENT. NOUS SOMMES À VOTRE DISPOSITION POUR VOUS CONSEILLER ET VOUS AIDER.

CONTACT

DIADORN

KANTSTR. 86 DE-10627 BERLIN

MAIL: OFFICE@DIADORN.DE

PHONE: +49 (0)30 20 84 83 15

WWW.DIADORN.DE

UST ID DE257666534

EORI DE526085638666435

WEEE DE 35711455

UIN FR259790_01ZDFO

CONTENU DE LA LIVRAISON

VEUILLEZ CONSULTER LA DESCRIPTION POUR CONNAÎTRE PRÉCISÉMENT LE CONTENU DE VOTRE ARTICLE. CELA PEUT VARIER SELON L'ARTICLE. LES PILES NE SONT PAS INCLUSES DANS LA LIVRAISON. VOUS TROUVEREZ LES PILES NÉCESSAIRES DANS LA SECTION CORRESPONDANTE À VOTRE ARTICLE.

ÉLIMINATION

VEUILLEZ AIDER À PRÉVENIR LES DÉCHETS. VEUILLEZ ÉLIMINER L'EMBALLAGE DE MANIÈRE APPROPRIÉE POUR PERMETTRE LA RECYCLAGE DE TOUTES LES PIÈCES.

SI VOUS ENVISAGEZ DE JETER CET APPAREIL À UN MOMENT DONNÉ DANS LE FUTUR, VEUILLEZ RAPPELER QUE DE NOMBREUSES COMPOSANTES DE CET APPAREIL SONT FAITES DE MATÉRIAUX PRÉCIEUX QUI DOIVENT ÊTRE RECYCLÉS.

NOUS SOULIGNONS QUE LES APPAREILS ÉLECTRIQUES ET ÉLECTRONIQUES IDENTIFIÉS DE CETTE MANIÈRE, AINSI QUE LES PILES, NE PEUVENT PAS ÊTRE JETÉS AVEC LES DÉCHETS MÉNAGERS, MAIS DOIVENT ÊTRE COLLECTÉS SÉPARÉMENT. VEUILLEZ VOUS RENSEIGNER AUPRÈS DES AUTORITÉS LOCALES DE VOTRE VILLE/COMMUNE POUR CONNAÎTRE LES POINTS DE COLLECTE POUR LES PILES ET LES DÉCHETS ÉLECTRONIQUES.

PAR LA PRÉSENTE, DIADORN DÉCLARE QUE L'APPAREIL PRÉSENT EST CONFORME AUX DIRECTIVES 2014/30/UE (CEM) ET 2011/65/UE, 2015/863/UE (ROHS). LE TEXTE INTÉGRAL DE LA DÉCLARATION DE CONFORMITÉ DE L'UE AINSI QUE LES CERTIFICATS SONT DISPONIBLES SUR LE SITE WWW.DIADORN.DE.



L'appareil et les piles doivent être éliminés séparément et ne doivent pas être jetés avec les ordures ménagères.

Sous réserve de modifications et d'erreurs
Illustrations similaires

UTILISATION

NOS COFFRES-FORTS SONT CONÇUS POUR UNE UTILISATION VERTICALE À L'INTÉRIEUR. UNE UTILISATION HORIZONTALE SOUS CONTRAINTE EXCESSIVE SUR LA CLÉ RÉDUIRAIT CONSIDÉRABLEMENT LA DURÉE DE VIE DE LA CLÉ ET PROVOQUERAIT UNE RUPTURE À COURT TERME. UNE UTILISATION EN EXTÉRIEUR EST À VOS PROPRES RISQUES.

FIXATION

IL EST ESSENTIEL DE FIXER UN COFFRE-FORT POUR ÉVITER QU'IL NE SOIT VOLÉ EN CAS D'EFFRACTION. UTILISEZ TOUS LES POINTS DE FIXATION PRÉVUS À CET EFFET. POSITIONNEZ LE COFFRE-FORT, SI POSSIBLE, DANS UN COIN DE LA PIÈCE, LAISSANT UN ESPACE ENTRE LE MUR OU LE FOND. MARQUEZ LES POINTS DE FIXATION, DÉPLACEZ LE COFFRE-FORT ET PERCEZ LES TROUS CORRESPONDANTS. INSÉREZ ENSUITE LES CHEVILLES DANS LES TROUS, CELLES-CI DOIVENT ÊTRE BIEN ENCASTRÉES. MAINTENANT, VOUS POUVEZ REPOSITIONNER LE COFFRE-FORT CORRECTEMENT ET LE FIXER SOLIDEMENT AVEC LES VIS ET LES RONDELLES. NOTRE MATÉRIEL DE FIXATION EST DESTINÉ AUX SUPPORTS EN PIERRE NORMAUX. SI VOUS RENCONTREZ UN ESPACE VIDE OU D'AUTRES TYPES DE SUPPORTS, VEUILLEZ VOUS PROCURER LE MATÉRIEL DE FIXATION APPROPRIÉ DANS UN MAGASIN SPÉCIALISÉ. DIMENSIONS DES TROUS : CHEVILLES DE 12 MM - Ø 12 MM.

COFFRES-FORTS AVEC SERRURE À CLÉ

ARTICLE - 10101, 101013-101015, 10123, 101234-101235, 10111, 10121, 10103, 10125, 10501, 10502, 10323, 10423, 12101, 10523

INSÉREZ LA CLÉ DANS LA SERRURE SANS FORCER. ASSUREZ-VOUS QUE LA CLÉ A DEUX FACES ET QU'ELLE EST INSÉRÉE ENTIÈREMENT DANS LA SERRURE. POUR OUVRIR, TOURNEZ LA CLÉ 2 FOIS VERS LA DROITE. POUR FERMER, TOURNEZ LA CLÉ 2 FOIS VERS LA GAUCHE. LA CLÉ NE PEUT ÊTRE RETIRÉE QUE LORSQUE LE COFFRE-FORT EST FERMÉ.

COFFRES-FORTS AVEC SERRURE À CLÉ

ARTICLE - 30201, 30203

INSÉREZ LA CLÉ DANS LA SERRURE SANS FORCER. POUR OUVRIR, TOURNEZ LA CLÉ DE 90° VERS LA DROITE. POUR FERMER, TOURNEZ LA CLÉ DE 90° VERS LA GAUCHE. LA CLÉ NE PEUT ÊTRE RETIRÉE QUE LORSQUE LE COFFRE-FORT EST FERMÉ.

COFFRES-FORTS AVEC SERRURE À DOUBLE CLÉ - PRINCIPE DES 4 YEUX

ARTICLE - 10201, 10223

LA SERRURE A ÉTÉ CONÇUE DE MANIÈRE À CE QUE SEULEMENT 2 PERSONNES AUTORISÉES PUISSENT OUVRIR LE COFFRE-FORT ENSEMBLE.

OUVRIR LE COFFRE-FORT

INSÉREZ LA CLÉ NUMÉRO 2 DANS LA SERRURE DE DROITE ET TOURNEZ-LA DE 90° DANS LE SENS DES AIGUILLES D'UNE MONTRE. ENSUITE, LA CLÉ NUMÉRO 1 PEUT ÊTRE INSÉRÉE DANS LA SERRURE DE GAUCHE ET LE COFFRE-FORT PEUT ÊTRE OUVERT EN TOURNANT LES DEUX CLÉS DEUX FOIS VERS LA DROITE. LES CLÉS NE PEUVENT PAS ÊTRE RETIRÉES LORSQUE LE COFFRE-FORT EST OUVERT.

FERMER LE COFFRE-FORT

TOURNEZ LA CLÉ NUMÉRO 1 DEUX FOIS VERS LA GAUCHE, PUIS TOURNEZ LA CLÉ NUMÉRO 2 DE 90° DANS LE SENS CONTRAIRE DES AIGUILLES D'UNE MONTRE. LE COFFRE-FORT EST MAINTENANT FERMÉ. LES DEUX CLÉS PEUVENT ÊTRE RETIRÉES MAINTENANT.

SERRURE ÉLECTRONIQUE**ARTICLE 10102, 10112, 10122, 10124, 10126, 10324 , 10524****MISE EN SERVICE**

POUR LA PREMIÈRE OUVERTURE ET L'INSERTION DES PILES (4 x AA) DE LA SERRURE ÉLECTRONIQUE À COMBINAISON, VEUILLEZ UTILISER LA CLÉ D'URGENCE FOURNIE. LA SERRURE POUR LA CLÉ D'URGENCE SE TROUVE DERRIÈRE LE COUVERCLE (E). ATTENTION : NE STOCKEZ JAMAIS VOS CLÉS D'URGENCE À L'INTÉRIEUR DE VOTRE COFFRE-FORT.

TOURNEZ LA CLÉ D'URGENCE D'ENVIRON 45° DANS LE SENS CONTRAIRE DES AIGUILLES D'UNE MONTRE. OUVREZ LA SERRURE AVEC LE BOUTON TOURNANT (C). POUR INSÉRER LES PILES (4 X 1,5 V AA), OUVREZ LE COUVERCLE DU COMPARTIMENT À PILES (A) SUR LA FACE INTERNE DE LA PORTE DU COFFRE-FORT EN APPUYANT SUR LA PINCE AU-DESSUS DU COUVERCLE. SI LES PILES SONT INSÉRÉES CORRECTEMENT, L'AFFICHAGE (D) INDIQUE "BON" ET LA SERRURE FONCTIONNE CORRECTEMENT. SI VOUS OUBLIEZ DE CHANGER LES PILES, VOUS POUVEZ TOUJOURS OUVRIR LE COFFRE-FORT À TOUT MOMENT À L'AIDE DES CLÉS D'URGENCE FOURNIES.

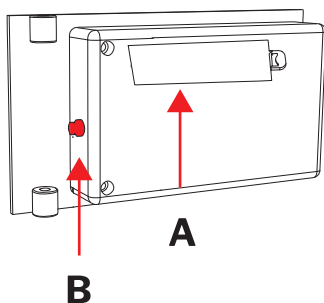

ENTRÉE ET MODIFICATION DU CODE UTILISATEUR

AVEC LA PORTE DU COFFRE-FORT OUVERTE, APPUYEZ SUR LE BOUTON DE RÉINITIALISATION ROUGE (B). CELUI-CI SE TROUVE PRÈS DES CHARNIÈRES À L'INTÉRIEUR DE LA PORTE DU COFFRE-FORT. L'AFFICHAGE (D) INDIQUE "SET CODE". UTILISEZ LE CLAVIER POUR SAISIR VOTRE CODE CHIFFRÉ SOUHAITÉ (DE 3 À 8 CHIFFRES) ET CONFIRMEZ CELUI-CI AVEC LE BOUTON "START" (F). L'AFFICHAGE (D) AFFICHE "IN", CE QUI CONFIRME L'ENTRÉE. TESTEZ MAINTENANT LE CODE AVEC LA PORTE OUVERTE. FERMEZ LA PORTE DU COFFRE-FORT ET TOURNEZ LE BOUTON TOURNANT (C) DANS LE SENS CONTRAIRE DES AIGUILLES D'UNE MONTRE. LE COFFRE-FORT SE VERROUILLERA AUTOMATIQUEMENT.

ENTRÉE ET MODIFICATION DU CODE MAÎTRE

AVEC LA PORTE DU COFFRE-FORT OUVERTE, APPUYEZ SUR LE BOUTON DE RÉINITIALISATION ROUGE (B), PUIS IMMÉDIATEMENT SUR LE BOUTON "START" (F). L'AFFICHAGE (D) AFFICHE "OLD CODE". SAISISSEZ VOTRE CODE MAÎTRE SUR LE CLAVIER (PAR DÉFAUT "8888"). L'AFFICHAGE AFFICHE "SET". SAISISSEZ ENSUITE VOTRE CODE CHIFFRÉ SOUHAITÉ (DE 3 À 8 CHIFFRES) ET CONFIRMEZ CELUI-CI AVEC LE BOUTON "START" (F). L'AFFICHAGE (D) AFFICHE "RE INPUT". SAISISSEZ À NOUVEAU LE NOUVEAU CODE MAÎTRE ET CONFIRMEZ À NOUVEAU AVEC "START". SI LA SAISIE EST CORRECTE, L'AFFICHAGE (D) AFFICHE "IN", CONFIRMANT AINSI L'ENTRÉE. TESTEZ MAINTENANT LE CODE AVEC LA PORTE OUVERTE. FERMEZ LA PORTE DU COFFRE-FORT ET TOURNEZ LE BOUTON TOURNANT DANS LE SENS CONTRAIRE DES AIGUILLES D'UNE MONTRE. LE COFFRE-FORT SE VERROUILLERA AUTOMATIQUEMENT.

OUVERTURE DU COFFRE-FORT - MAUVAISE SAISIE DU CODE

POUR OUVRIR LE COFFRE-FORT, APPUYEZ SUR LE BOUTON "START" (F), L'AFFICHAGE AFFICHE "-----". SAISISSEZ VOTRE CODE UTILISATEUR OU CODE MAÎTRE. SI LE CODE EST SAISI CORRECTEMENT, L'AFFICHAGE AFFICHE "OPEN". VOUS POUVEZ MAINTENANT OUVRIR LE COFFRE-FORT AVEC LE BOUTON TOURNANT (C) DANS LE SENS DES AIGUILLES D'UNE MONTRE. LA SERRURE RESTE DÉVERROUILLÉE PEND

SERRURE ÉLECTRONIQUE

ARTICLE - 10424

INITIALISATION DU SYSTÈME

INSÉREZ LA PILE 9V DANS LE COMPARTIMENT À PILES SITUÉ SOUS LA SERRURE. LE CODE MANAGER PRÉDÉFINI EST - 123456. CHANGEZ CE CODE IMMÉDIATEMENT APRÈS LA PREMIÈRE OUVERTURE DU COFFRE-FORT.

MODIFICATION DU CODE

MODIFIEZ LE CODE LORSQUE LA PORTE EST OUVERTE. MAINTENEZ LE BOUTON "0" ENFONCÉ JUSQU'À CE QUE VOUS ENTENDIEZ DEUX BIP SONORES. LA LED SE METTRA À CLIGNOTER. SAISISSEZ L'ANCIEN CODE. SAISISSEZ LE NOUVEAU CODE. SAISISSEZ À NOUVEAU LE NOUVEAU CODE. TESTEZ MAINTENANT LE NOUVEAU CODE AVEC LA PORTE OUVERTE !

OUVERTURE DE LA PORTE AVEC UN CODE

ENTREZ LE CODE D'OUVERTURE (CODE MANAGER PAR DÉFAUT 123456). SI LE CODE EST CORRECT, LE CLAVIER ÉMETTRA DEUX BIPS. SI UN DÉLAI EST PROGRAMMÉ, LE COMPTEUR DE RETARD COMMENCE MAINTENANT. LA LED CLIGNOTE TOUTES LES 2 SECONDES. UN BIP TOUTS LES 2 SECONDES INDIQUE LA FIN DU COMPTE À REBOURS DU RETARD. ENTREZ LE CODE D'OUVERTURE. LE CLAVIER ÉMETTRA DEUX BIPS. OUVRIR LA PORTE DU COFFRE-FORT DANS LES 4 SECONDES. APRÈS L'OUVERTURE, TOURNEZ LA SERRURE VERS LA DROITE POUR OUVRIR LE COFFRE-FORT.

CRÉER UN NOUVEL UTILISATEUR

MAINTENEZ LE BOUTON "1" ENFONCÉ JUSQU'À CE QUE VOUS ENTENDIEZ DEUX BIPS. LA LED SE METTRA À CLIGNOTER. ENTREZ LE CODE MANAGER. ENTREZ LE NUMÉRO DE L'UTILISATEUR À INSTALLER (DE 1 À 9). SI L'UTILISATEUR EST DISPONIBLE, LE CLAVIER ÉMETTRA DEUX BIPS. ENTREZ LE CODE QUI SERA ATTRIBUÉ À L'UTILISATEUR. ENTREZ LE CODE À NOUVEAU POUR LE CONFIRMER.

DÉSACTIVER/ACTIVER L'UTILISATEUR

(FONCTION NON DISPONIBLE SI L'OUVERTURE À DOUBLE CODE EST ACTIVÉE) MAINTENEZ LE BOUTON "2" ENFONCÉ JUSQU'À CE QUE VOUS ENTENDIEZ DEUX BIPS. LA LED RESTERA ALLUMÉE. ENTREZ LE CODE MANAGER. LE CLAVIER ÉMETTRA DEUX BIPS. TOUS LES UTILISATEURS SONT DÉSACTIVÉS/ACTIVÉS.



RETARDEMENT

(LE RETARD PEUT ÊTRE PROGRAMMÉ DE 0 À 99 MINUTES ;

LA FENÊTRE D'OUVERTURE DE 1 À 19 MINUTES)

MAINTENEZ LE BOUTON "9" ENFONCÉ JUSQU'À CE QUE VOUS ENTENDIEZ DEUX BIPS. LA LED RESTERA ALLUMÉE. ENTREZ LE CODE MANAGER. LE CLAVIER ÉMETTRA DEUX BIPS.

ENTREZ MAINTENANT LES VALEURS DE RETARD ET DE FENÊTRE D'OUVERTURE SUR DEUX CHIFFRES.

PAR EXEMPLE : 10 (POUR 10 MINUTES) ET 05 (POUR 5 MINUTES)

CONFIRMEZ LES VALEURS (PAR EXEMPLE : 10 ET 05).

EXPLICATION :

VOUS AVEZ MAINTENANT RÉGLÉ QUE LE COFFRE-FORT POURRA ÊTRE OUVERT APRÈS UNE PREMIÈRE SAISIE DE CODE APRÈS 10 MINUTES, PAR UNE NOUVELLE SAISIE DE CODE. LA FENÊTRE D'OUVERTURE SIGNIFIE QUE VOUS AVEZ MAINTENANT 5 MINUTES POUR SAISIR À NOUVEAU LE CODE ET OUVRIR LE COFFRE-FORT.

ATTENTION, LE TEMPS DE LATENCE NE PEUT ÊTRE MODIFIÉ QUE LORSQUE LE COFFRE-FORT EST OUVERT.

AVERTISSEMENT DE LA BATTERIE

UN LONG BIP PENDANT L'OUVERTURE INDIQUE UN FAIBLE NIVEAU DE BATTERIE.

REMPLACEZ IMMÉDIATEMENT LA BATTERIE FAIBLE PAR UNE NOUVELLE.

SIGNAUX SONORES

UN DOUBLE BIP INDIQUE UN CODE CORRECT.

UN LONG BIP INDIQUE UN CODE INCORRECT OU UNE MAUVAISE MANIPULATION.

MAUVAISE SAISIE DE CODE

APRÈS QUATRE TENTATIVES DE SAISIE DE CODE, LA SERRURE DÉMARRE UN RETARD DE 4 MINUTES. CHAQUE TENTATIVE DE SAISIE DE CODE PENDANT LE RETARD DE 4 MINUTES RECOMMENCE LE COMPTE À REBOURS.

SERRURE ÉLECTRONIQUE

ARTICLE - 12201

INITIALISATION DU SYSTÈME

PLACEZ LA PILE 9V DANS LE COMPARTIMENT À PILES SITUÉ SOUS LA SERRURE. CHANGEZ IMMÉDIATEMENT LE CODE GESTIONNAIRE (111111) ET LE CODE UTILISATEUR (123456).

CHANGEMENT DE CODE - CODE UTILISATEUR / CODE GESTIONNAIRE

CHANGEZ TOUJOURS LE CODE LORSQUE LA PORTE EST OUVERTE. APPUYEZ SUR "0" SIX FOIS ; LE CLAVIER ÉMETTRA UN BIP. ENTREZ L'ANCIEN CODE ; LE CLAVIER ÉMETTRA UN BIP. ENTREZ UN NOUVEAU CODE À 6 CHIFFRES ; LE CLAVIER ÉMETTRA DEUX BIPS. ENTREZ À NOUVEAU LE NOUVEAU CODE ; LE CLAVIER ÉMETTRA UN BIP. LE CODE EST MAINTENANT ENREGISTRÉ. TESTEZ LE CODE AVEC LA PORTE OUVERTE.

DÉSACTIVER / ACTIVER LE CODE UTILISATEUR

POUR DÉSACTIVER : ENTREZ LE CODE GESTIONNAIRE ET MAINTENEZ LA DERNIÈRE CHIFFRE, 1 BIP, 2 BIPS - RELÂCHEZ LE BOUTON ET APPUYEZ SUR "2", 1 BIP. POUR ACTIVER : ENTREZ LE CODE GESTIONNAIRE ET MAINTENEZ LA DERNIÈRE CHIFFRE, 1 BIP, 2 BIPS - RELÂCHEZ LE BOUTON ET APPUYEZ SUR "1", 1 BIP.

OUVRIR LA PORTE AVEC UN CODE

ENTREZ LE CODE D'OUVERTURE (CODE GESTIONNAIRE PAR DÉFAUT 111111). SI LE CODE EST CORRECT, LE CLAVIER ÉMETTRA UN BIP. VOUS AVEZ MAINTENANT 6 SECONDES POUR OUVRIR LE COFFRE.

AVERTISSEMENT DE BATTERIE

PENDANT L'OUVERTURE, SI LE CLAVIER ÉMET 8 BIPS CONSÉCUTIFS, CELA INDIQUE UN NIVEAU DE BATTERIE FAIBLE. REMPLACEZ IMMÉDIATEMENT LA PILE FAIBLE PAR UNE NOUVELLE.

SIGNAUX SONORES

1 BIP INDIQUE UN CODE CORRECT. 3 BIPS INDIQUENT UN CODE INCORRECT.

SAISIE DE CODE INCORRECTE

APRÈS QUATRE TENTATIVES INFRUCTUEUSES POUR ENTRER UN CODE, LA SERRURE INITIE UN DÉLAI DE 5 MINUTES. TOUTE TENTATIVE ULTÉRIEURE POUR ENTRER LE CODE DANS LE DÉLAI DE 4 MINUTES REDÉMARRERA LE COMPTE À REBOURS.



SERRURE ÉLECTRONIQUE ET SERRURE À CLÉS

ARTICLE - 12203

INITIALISATION DU SYSTÈME

INSÉREZ LA PILE 9V (BLOC 9V) DANS LE COMPARTIMENT À PILES SITUÉ SOUS LA SERRURE. CHANGEZ IMMÉDIATEMENT LE CODE GESTIONNAIRE (111111) ET LE CODE UTILISATEUR (123456).

CHANGEMENT DE CODE - CODE UTILISATEUR / CODE GESTIONNAIRE

CHANGEZ TOUJOURS LE CODE AVEC LA PORTE OUVERTE. APPUYEZ SUR "0" SIX FOIS ; LE CLAVIER ÉMETTRA UN BIP. ENTREZ L'ANCIEN CODE ; LE CLAVIER ÉMETTRA UN BIP. ENTREZ UN NOUVEAU CODE À 6 CHIFFRES ; LE CLAVIER ÉMETTRA DEUX BIPS. ENTREZ À NOUVEAU LE NOUVEAU CODE ; LE CLAVIER ÉMETTRA UN BIP. LE CODE EST MAINTENANT ENREGISTRÉ. TESTEZ LE CODE AVEC LA PORTE OUVERTE.

DÉSACTIVER / ACTIVER LE CODE UTILISATEUR

POUR DÉSACTIVER : ENTREZ LE CODE GESTIONNAIRE ET MAINTENEZ LE DERNIER CHIFFRE ENFONCÉ, 1 BIP, 2 BIPS - RELÂCHEZ LE BOUTON ET APPUYEZ SUR "2", 1 BIP. POUR ACTIVER : ENTREZ LE CODE GESTIONNAIRE ET MAINTENEZ LE DERNIER CHIFFRE ENFONCÉ, 1 BIP, 2 BIPS - RELÂCHEZ LE BOUTON ET APPUYEZ SUR "1", 1 BIP.

OUVRIR LA PORTE AVEC UN CODE ET UNE CLÉ

NOTEZ QUE LE COFFRE-FORT NE PEUT ÊTRE OUVERT QU'AVEC À LA FOIS LA CLÉ ET LE CODE. ENTREZ LE CODE D'OUVERTURE (CODE GESTIONNAIRE PAR DÉFAUT 111111). SI LE CODE EST CORRECT, LE CLAVIER ÉMETTRA DEUX BIPS. DÉVERROUILLEZ ENSUITE LA SERRURE À CLÉ. ENSUITE, LA PORTE DU COFFRE-FORT PEUT ÊTRE OUVERTE.

AVERTISSEMENT DE BATTERIE

PENDANT L'OUVERTURE, SI LE CLAVIER ÉMET 8 BIPS CONSÉCUTIFS, CELA INDIQUE UN NIVEAU DE BATTERIE FAIBLE. REMPLACEZ IMMÉDIATEMENT LA BATTERIE FAIBLE PAR UNE NOUVELLE.

SIGNAUX SONORES

UN SEUL BIP INDIQUE UN CODE CORRECT.

SAISIE DE CODE INCORRECTE

APRÈS QUATRE TENTATIVES INFRUCTUEUSES POUR ENTRER UN CODE, LA SERRURE INITIE UN DÉLAI DE 5 MINUTES. TOUTE TENTATIVE ULTÉRIEURE POUR ENTRER LE CODE DANS LE DÉLAI DE 4 MINUTES RÉINITIALISERA LE COMPTE À REBOURS.

SERRURE À EMPREINTE DIGITALE ET CODE PIN

ARTIKEL- 10105, 10115, 10117, 10127, 10527

MISE EN SERVICE

INSÉREZ 4 PILES AAA DANS LE COMPARTIMENT DES PILES (B). OUVREZ MAINTENANT LE COFFRE-FORT À L'AIDE DE LA CLÉ D'URGENCE. TOUT D'ABORD, CHANGEZ LE CODE (PAR DÉFAUT 123456) ET ENREGISTREZ UNE PREMIÈRE EMPREINTE DIGITALE. ATTENTION - NE RANGEZ JAMAIS VOS CLÉS D'URGENCE À L'INTÉRIEUR DU COFFRE-FORT.

CHANGER LE CODE

APPUYEZ DEUX FOIS SUR LE BOUTON (A). LE CLAVIER S'ALLUME. ENTREZ MAINTENANT UN CODE DE 1 À 8 CHIFFRES ET CONFIRMEZ AVEC LA TOUCHE #. VOUS ENTENDREZ UN COURT BIP. RÉPÉTEZ LE PROCESSUS. LA SERRURE CONFIRMERA AVEC UN BIP PLUS LONG. TESTEZ LE CODE AVEC LA PORTE DU COFFRE-FORT OUVERTE.

OUVRIR AVEC UN CODE

APPUYEZ SUR LA TOUCHE # POUR ACTIVER LE CLAVIER. MAINTENANT, ENTREZ VOTRE CODE ET CONFIRMEZ-LE AVEC LA TOUCHE #. UN LONG BIP CONFIRME UN CODE CORRECT. SI UN CODE INCORRECT EST SAISI, VOUS ENTENDREZ 3 BIPS COURTS.

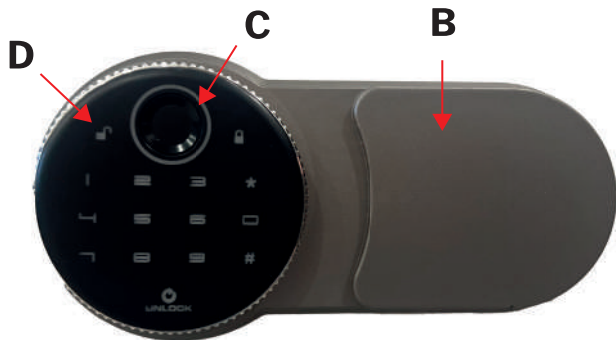
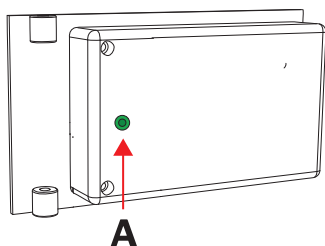

ENREGISTRER L'EMPREINTE DIGITALE

APPUYEZ UNE FOIS SUR LE BOUTON (A).

LE SCANNER D'EMPREINTES DIGITALES (C) S'ALLUME. PLACEZ VOTRE DOIGT À PLAT SUR LE SCANNER. APRÈS UN COURT BIP, RETIREZ VOTRE DOIGT. RÉPÉTEZ CE PROCESSUS 4 FOIS, EN CHANGEANT LÉGÈREMENT LA POSITION DE VOTRE DOIGT À CHAQUE FOIS. UN LONG BIP CONFIRME L'ENREGISTREMENT. JUSQU'À 30 EMPREINTES DIGITALES PEUVENT ÊTRE ENREGISTRÉES.

DÉVERROUILLER AVEC UNE EMPREINTE DIGITALE

APPUYEZ SUR LA TOUCHE # POUR ACTIVER LE CLAVIER. PLACEZ MAINTENANT VOTRE DOIGT SUR LE SCANNER (C). UN LONG BIP CONFIRME LE DOIGT CORRECT, TANDIS QUE 3 BIPS COURTS INDICENT UNE ERREUR OU UN MAUVAIS DOIGT. SI CELA NE FONCTIONNE PAS IMMÉDIATEMENT, VEUILLEZ ESSAYER À NOUVEAU.

DÉVERROUILLER AVEC UNE EMPREINTE DIGITALE ET UN CODE (PRINCIPE DES 4 YEUX)

APPUYEZ SUR LA TOUCHE # POUR ACTIVER LE CLAVIER. PLACEZ MAINTENANT VOTRE DOIGT SUR LE SCANNER (C). UN LONG BIP CONFIRME LE DOIGT CORRECT. ENTREZ MAINTENANT LE CODE ET CONFIRMEZ-LE AVEC LA TOUCHE #.

CHANGER DE MODE

LE MODE D'OUVERTURE PAR DÉFAUT EST LE DÉVERROUILLAGE PAR CODE OU EMPREINTE DIGITALE. POUR LE CHANGER, OUVREZ LE COFFRE-FORT.

CONFIGUREZ LE PRINCIPE DES 4 YEUX : AVEC LA PORTE OUVERTE, APPUYEZ SUR LE BOUTON 2, PUIS MAINTENEZ LE BOUTON (A) ENFONCÉ PENDANT 3 SECONDES. VOUS ENTENDREZ UN BIP COURT ET UN BIP LONG POUR CONFIRMER LE CHANGEMENT.

POUR REVENIR AU MODE PAR DÉFAUT, AVEC LA PORTE OUVERTE, APPUYEZ SUR LE BOUTON 1, PUIS MAINTENEZ LE BOUTON (A) ENFONCÉ PENDANT 3 SECONDES. VOUS ENTENDREZ UN BIP COURT ET UN BIP LONG POUR CONFIRMER LE RETOUR AU MODE PAR DÉFAUT.

RÉINITIALISER AUX PARAMÈTRES D'USINE

POUR SUPPRIMER TOUTES LES EMPREINTES DIGITALES ENREGISTRÉES ET LE CODE, OUVREZ LE COFFRE-FORT ET MAINTENEZ LE BOUTON (A) ENFONCÉ PENDANT 5 SECONDES JUSQU'À CE QUE VOUS ENTENDIEZ UN BIP LONG.

TOUTES LES EMPREINTES DIGITALES ET LE CODE SERONT SUPPRIMÉS.

INDICATEUR DE BATTERIE

LORSQUE LA TENSION EST INFÉRIEURE OU ÉGALE À 4,8 V (+/- 0,3 V), APRÈS AVOIR SAISI LE CODE OU L'EMPREINTE DIGITALE CORRECTE, UN SIGNAL COURT "BIBIBI, BIBIBI, BIBIBI" SERA ÉMIS POUR INDICATION DE BATTERIE FAIBLE.

IL EST NÉCESSAIRE DE REMPLACER LES PILES.

DISIMBALLAGGIO

I CASSEFORTI DIADORN SONO PROTETTE DA DANNEGGIAMENTI DA TRASPORTO CON STIROFOAM E UNA SCATOLA DI SPEDIZIONE STABILE. PER PROTEGGERLE DALLA POLVERE, LA CASSEFORTI È AVVOLTA IN PELLICOLA. DURANTE LA DISIMBALLAGGIO, OSSERVI LA SCATOLA ALLEGATA, CONTIENE TUTTI I DOCUMENTI IMPORTANTI E LE CHIAVI.

SE SI PREVEDE UN DANNEGGIAMENTO IN TRANSITO AL SUO DISPOSITIVO, LA PREGHIAMO DI AVVISARCI IMMEDIATAMENTE. SIAMO LIETI DI AIUTARLA VELOCEMENTE.

CONTATTO

DIADORN

KANTSTR. 86 DE-10627 BERLIN

MAIL: OFFICE@DIADORN.DE

PHONE: +49 (0)30 20 84 83 15

WWW.DIADORN.DE

UST ID DE257666534

EORI DE526085638666435

WEEE DE 35711455

AMBITO DI CONSEGNA

SI PREGA DI FARE RIFERIMENTO ALLA DESCRIZIONE PER LA CONSEGNA ESATTA DEL VOSTRO ARTICOLO. QUESTO DIFFERISCE A SECONDA DELL'ARTICOLO. LE BATTERIE NON SONO INCLUSE. DI QUALI BATTERIE HAI BISOGNO, VEDI IN LA SEZIONE PER IL TUO ARTICOLO.

DISPOSIZIONE

PER FAVORE, AIUTATE A PREVENIRE I RIFIUTI. SMALTI L'IMBALLAGGIO CORRETTAMENTE IN MODO CHE TUTTE LE PARTI POSSANO ESSERE RICICLATE.

SE IN UN FUTURO REMOTO AVETE INTENZIONE DI DISFARVI DI QUESTO DISPOSITIVO, VI PREGHIAMO DI CONSIDERARE CHE MOLTE COMPONENTI DI QUESTO DISPOSITIVO SONO FATTE DI MATERIALI PREZIOSI CHE DEVONO ESSERE RICICLATI.

SI NOTI CHE I DISPOSITIVI ELETTRICI ED ELETTRONICI E LE BATTERIE CONTRASSEGNALE SI DEVONO RACCOGLIERE E SMALTIRE SEPARATAMENTE, NON NELLA SPAZZATURA DOMESTICA. SI PREGA DI INFORMARSI PRESSO L'AUTORITÀ COMPETENTE DELLA VOSTRA CITTA' O COMUNE PER CONOSCERE I PUNTI DI RACCOLTA PER LE BATTERIE E I RIFIUTI ELETTRONICI.

CON LA PRESENTE, DIADORN DICHIARA CHE IL DISPOSITIVO IN QUESTIONE È CONFORME ALLA DIRETTIVA 2014/30/UE (EMC) E 2011/65/UE, 2015/863/UE (ROHS). IL TESTO COMPLETO DELLA DICHIARAZIONE DI CONFORMITÀ UE E LE CERTIFICAZIONI SONO DISPONIBILI SU WWW.DIADORN.DE.



UTILIZZO

I NOSTRI CASSETTI DIADORN SONO STATA SVILUPPATI PER UN UTILIZZO VERTICALE NELL'AMBIENTE INTERNO. UN UTILIZZO ORIZZONTALE CAUSEREBBE UNO STRESS ECESSIVO ALLA CHIAVE, RIDUCENDO NOTEVOLMENTE LA SUA DURATA E PORTANDO AD UNA ROTTURA A BREVE TERMINE. L'UTILIZZO ALL'ESTERNO È A PROPRIA RISCHIO.

FISSAGGIO

UNA CASSAFORTE DEVE ESSERE ASSOLUTAMENTE FISSATA PER EVITARE CHE VENGA RUBATA DURANTE UN'INTRUSIONE. UTILIZZI TUTTI I PUNTI DI FISSAGGIO PREVISTI. POSIZIONI LA CASSAFORTE, SE POSSIBILE, IN UN ANGOLO IN MODO CHE SI CREA UNA DISTANZA DALLA PARETE O DAL RETRO. SEGNI I PUNTI DI FISSAGGIO, RIMUOVA LA CASSAFORTE E PERFORI I FORI ADEGUATI. INSERISCA I TASSI NEL FORO, DEVONO AVERE UNA PRESA SOLIDA. ORA PUÒ RIPPOSIZIONARE LA CASSAFORTE CORRETTAMENTE E FISSARLA SALDAMENTE CON LE VITI E LE RONDELLE. IL NOSTRO MATERIALE DI FISSAGGIO È DESTINATO AD ESSERE UTILIZZATO SU SUPERFICI DI PIETRA NORMALI. SE SI TROVA UNA CAVITÀ O ALTRE SUPERFICI, SI PREGA DI ACQUISTARE IL MATERIALE DI FISSAGGIO APPROPRIATO PRESSO UN NEGOZIO SPECIALIZZATO. DIMENSIONE DEL FORO: TASSO DA 12 MM - Ø12 MM.

CASSEFORTI CON CHIAVI

ARTICOLO - 10101, 101013-101015, 10123, 101234-101235, 10111, 10121, 10103, 10125, 10501, 10502, 10323, 10423, 12101, 10523

INSERISCA LA CHIAVE NELLA SERRATURA SENZA APPLICARE FORZA. ASSICURI CHE LA CHIAVE ABBA DUE LATI E CHE SIA COMPLETAMENTE INSERITA NELLA SERRATURA. PER APRIRE, GIRI 2 VOLTE VERSO DESTRA. PER CHIUDERE, GIRI 2 VOLTE VERSO SINISTRA. LA CHIAVE PUÒ ESSERE RIMOSSA SOLO NELLO STATO CHIUSO.

CASSEFORTI CON CHIAVI

ARTICOLO - 30201, 30203

INSERISCA LA CHIAVE NELLA SERRATURA SENZA APPLICARE FORZA. PER APRIRE, GIRI LA CHIAVE DI 90° VERSO DESTRA. PER CHIUDERE, GIRI LA CHIAVE DI 90° VERSO SINISTRA. LA CHIAVE PUÒ ESSERE RIMOSSA SOLO NELLO STATO CHIUSO.

CASSEFORTI CON SERRATURA A CHIAVI CON PRINCIPIO A "4 OCCHI"

ARTICOLO - 10201, 10223

LA SERRATURA È CONCEPITA IN MODO TALE CHE SOLO 2 PERSONE AUTORIZZATE POSSANO APRIRE LA CASSAFORTE INSIEME.

APERTURA DELLA CASSAFORTE:

INSERISCA LA CHIAVE N. 2 NELLA SERRATURA DESTRA E GIRI DI 90° IN SENSO ORARIO. ADESSO LA CHIAVE N. 1 PUÒ ESSERE INSERITA NELLA SERRATURA SINISTRA E LA CASSAFORTE PUÒ ESSERE APERTA GIRANDO DI 2 VOLTE VERSO DESTRA. LE CHIAVI NON POSSONO ESSERE RIMOSSI NELLO STATO APERTO.

CHIUSURA DELLA CASSAFORTE:

GIRI LA CHIAVE N. 1 DI 2 VOLTE VERSO SINISTRA E POI LA CHIAVE N. 2 DI 90° IN SENSO ANTIORARIO. LA CASSAFORTE È ORA CHIUSA. ENTRAMBE LE CHIAVI POSSONO ESSERE RIMOSSO.

SERRATURA ELETTRONICA**ARTICOLO - 10102, 10112, 10122, 10124, 10126, 10324 , 10524****CONFIGURAZIONE INIZIALE**

PER LA PRIMA APERTURA E L'INSERIMENTO DELLE BATTERIE (4 x AA) PER LA SERRATURA ELETTRONICA A COMBINAZIONE, SI PREGA DI UTILIZZARE LA CHIAVE DI EMERGENZA ALLEGATA. LA SERRATURA PER LA CHIAVE DI EMERGENZA SI TROVA DIETRO IL COPRISEDE (E). ATTENZIONE: NON CONSERVARE MAI LE CHIAVI DI EMERGENZA ALL'INTERNO DELLA CASSAFORTE.

GIRI LA CHIAVE DI EMERGENZA DI CIRCA 45° IN SENSO ANTIORARIO. APRA LA SERRATURA CON LA MANOPOLA GIREVOLE (C). PER INSERIRE LE BATTERIE (4 X 1,5 V AA), APRA IL COPERCHIO DEL COMPARTO DELLE BATTERIE (A) SUL LATO INTERNO DELLA PORTA DELLA CASSAFORTE PREMENDO IL FERMO NELLA PARTE SUPERIORE DEL COPERCHIO. SE LE BATTERIE SONO INSERITE CORRETTAMENTE, IL DISPLAY (D) MOSTRERÀ "GOOD" E LA SERRATURA FUNZIONERÀ CORRETTAMENTE. SE UNA VOLTA HAI DIMENTICATO DI CAMBIARE LE BATTERIE, PUOI APRIRE LA CASSAFORTE IN QUALSIASI MOMENTO UTILIZZANDO LE CHIAVI DI EMERGENZA ALLEGATE.

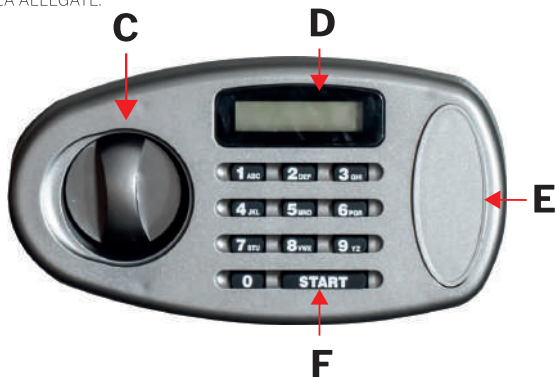
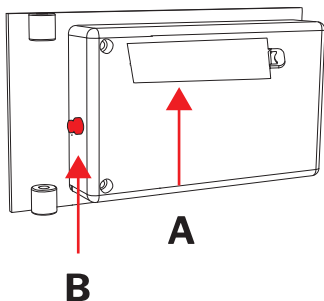

INSERIMENTO E MODIFICA DEL CODICE UTENTE

CON LA PORTA DELLA CASSAFORTE APERTA, PREMA IL PULSANTE DI RESET ROSSO (B). QUESTO SI TROVA VICINO ALLA CERNIERA SUL LATO INTERNO DELLA PORTA DELLA CASSAFORTE. IL DISPLAY (D) MOSTRA "SET CODE". DIGITARE IL CODICE NUMERICO DESIDERATO (DA 3 A 8 CIFRE) SULLA TASTIERA E CONFERMARLO PREMENDO IL TASTO "START" (F). IL DISPLAY (D) MOSTRA "IN". CIÒ CONFERMA L'INSERIMENTO. ADESSO PROVA IL CODICE CON LA PORTA APERTA. CHIUDI LA PORTA DELLA CASSAFORTE E GIRARE LA MANOPOLA GIREVOLE (C) IN SENSO ANTIORARIO. LA CASSAFORTE SI BLOCCA AUTOMATICAMENTE.

INSERIMENTO E MODIFICA DEL CODICE PRINCIPALE

CON LA PORTA DELLA CASSAFORTE APERTA, PREMA IL PULSANTE DI RESET ROSSO (B), POI IMMEDIATAMENTE PREMA IL TASTO "START" (F). IL DISPLAY (D) MOSTRA "OLD CODE". DIGITARE ORA IL CODICE PRINCIPALE (PREDEFINITO "8888") SULLA TASTIERA. IL DISPLAY MOSTRA "SET". DIGITARE IL NUOVO CODICE NUMERICO DESIDERATO (DA 3 A 8 CIFRE) E CONFERMARLO PREMENDO IL TASTO "START" (F). IL DISPLAY (D) MOSTRA "RE INPUT". DIGITARE NUOVAMENTE IL NUOVO CODICE PRINCIPALE E CONFERMARLO ANCORA CON "START". CON UN INSERIMENTO CORRETTO, IL DISPLAY (D) MOSTRA ORA "IN". CIÒ CONFERMA L'INSERIMENTO. ADESSO PROVA IL CODICE CON LA PORTA APERTA. CHIUDI LA PORTA DELLA CASSAFORTE E GIRARE LA MANOPOLA GIREVOLE IN SENSO ANTIORARIO. LA CASSAFORTE SI BLOCCA AUTOMATICAMENTE.

APERTURA DELLA CASSAFORTE - INSERIMENTO DI UN CODICE ERRATO

PER APRIRE LA CASSAFORTE, PREMI IL TASTO "START" (F), IL DISPLAY MOSTRA "-----". DIGITARE IL TUO CODICE UTENTE O PRINCIPALE. SE IL CODICE È STATO INSERITO CORRETTAMENTE, IL DISPLAY MOSTRA "OPEN". ORA PUOI APRIRE LA CASSAFORTE GIRANDO LA MANOPOLA GIREVOLE (C) IN SENSO ORARIO. LA SERRATURA RESTERÀ SBLOCCATA PER 4 SECONDI. SE DESIDERI INSERIRE IL CODICE IN MODO ANONIMO, PREMI IL TASTO "START" DUE VOLTE CONSECUTIVE ALL'INIZIO. SE IL CODICE È STATO INSERITO ERRONEAMENTE, IL DISPLAY MOSTRA "ERROR". DOPO 4 TENTATIVI ERRATI, LA SERRATURA SI BLOCCHERÀ AUTOMATICAMENTE PER 3 MINUTI. DURANTE QUESTO TEMPO, LA SERRATURA NON PUÒ ESSERE APERTA E LA CASSAFORTE EMETTE UN SEGNALE DI ALLARME. SE DESIDERI INTERROMPERE ANTICIPATAMENTE IL SEGNALE, APRI LA CASSAFORTE CON LA CHIAVE DI EMERGENZA E PREMI IL PULSANTE DI RESET (B).

INDICATORE DELLA BATTERIA

SE LA BATTERIA DELLA TUA CASSAFORTE SI STA SCARICANDO, IL DISPLAY DELLA CASSAFORTE MOSTRERÀ "LO-BAE". SI PREGA DI CAMBIARE IMMEDIATAMENTE LE BATTERIE.

SERRATURA ELETTRONICA

ARTICOLO - 10424

INIZIALIZZAZIONE DEL SISTEMA

INSERISCI LA BATTERIA 9V NELLO SCOMPARTO BATTERIA SOTTO LA SERRATURA. IL CODICE DEL GESTORE PREIMPOSTATO È - 123456. PER LA PRIMA APERTURA DELLA CASSAFORTE, CAMBIA IMMEDIATAMENTE QUESTO CODICE.

MODIFICA DEL CODICE

MODIFICA SEMPRE IL CODICE CON LA PORTA APERTA. TENI PREMUTO IL TASTO "0" FINO A SENTIRE UN DOPPIO BIP. L'LED INIZIERÀ A LAMPEGGIARE. INSERISCI IL VECCHIO CODICE. INSERISCI IL NUOVO CODICE. RIPETI NUOVAMENTE IL NUOVO CODICE. TESTA ORA IL NUOVO CODICE CON LA PORTA APERTA!

APERTURA DELLA PORTA CON IL CODICE

INSERISCI IL CODICE DI APERTURA (CODICE GESTORE PREDEFINITO 123456). SE IL CODICE È CORRETTO, LA TASTIERA EMETTERÀ DUE BIP. SE È PROGRAMMATO UN RITARDO, INIZIA IL CONTEGGIO DEL RITARDO. L'LED LAMPEGGIA OGNI 2 SECONDI. UN BIP OGNI 2 SECONDI INDICA LA FINE DEL CONTEGGIO DEL RITARDO. INSERISCI IL CODICE DI APERTURA. LA TASTIERA EMETTERÀ DUE BIP. APRI LA PORTA DELLA CASSAFORTE ENTRO 4 SECONDI. DOPO AVER RILASCIATO, GIRARE LA SERRATURA VERSO DESTRA PER APRIRE LA CASSAFORTE.

CREAZIONE DI UN NUOVO UTENTE

TENI PREMUTO IL TASTO "1" FINO A SENTIRE UN DOPPIO BIP. L'LED LAMPEGGIA. INSERISCI IL CODICE DEL GESTORE. INSERISCI IL NUMERO DELL'UTENTE DA INSTALLARE (DA 1 A 9). SE L'UTENTE È DISPONIBILE, LA TASTIERA EMETTERÀ DUE BIP. INSERISCI IL CODICE DA ASSEGNARE ALL'UTENTE. INSERISCI DI NUOVO IL CODICE PER CONFERMARLO.

DISABILITARE/ABILITARE UTENTE

(FUNZIONE NON DISPONIBILE SE L'APERTURA A DOPPIO CODICE È ATTIVA) TENI PREMUTO IL TASTO "2" FINO A SENTIRE UN DOPPIO BIP. L'LED RIMARRÀ ACCESO. INSERISCI IL CODICE DEL GESTORE. LA TASTIERA EMETTERÀ DUE BIP. TUTTI GLI UTENTI SONO DISABILITATI/ABILITATI.



RITARDO

(IL RITARDO È PROGRAMMABILE DA 0 A 99 MINUTI;

LA FINESTRA DI APERTURA DA 1 A 19 MINUTI)

TENI PREMUTO IL TASTO "9" FINO A SENTIRE UN DOPPIO BIP.

L'LED RIMARRÀ ACCESO. INSERISCI IL CODICE DEL GESTORE.

LA TASTIERA EMETTERÀ DUE BIP.

ORA INSERISCI I VALORI DEL RITARDO E DELLA FINESTRA DI APERTURA, COMPOSTI DA DUE CIFRE.

AD ESEMPIO, 10 (PER 10 MINUTI) E 05 (PER 5 MINUTI).

CONFERMA I VALORI (AD ESEMPIO, 10 E 05).

SPIEGAZIONE:

HAI IMPOSTATO CHE IL TRESORO POSSA ESSERE APERTO DOPO LA PRIMA INSERIZIONE DEL CODICE DOPO 10 MINUTI, MEDIANTE UNA NUOVA INSERIZIONE DEL CODICE.

LA FINESTRA DI APERTURA SIGNIFICA CHE ORA HAI 5 MINUTI PER INSERIRE NUOVAMENTE IL CODICE E APRIRE IL TRESORO.

ATTENZIONE, IL TEMPO DI DURATA DELLA PROCEDURA PUÒ ESSERE MODIFICATO SOLO QUANDO IL TRESORO È APERTO.

AVVISO DI BATTERIA SCARICA

UN BIP LUNGO DURANTE L'APERTURA INDICA UNA BATTERIA SCARICA.

SOSTITUISCI IMMEDIATAMENTE LA BATTERIA DEBOLE CON UNA NUOVA BATTERIA.

SEGNALI ACUSTICI

UN DOPPIO BIP INDICA UN CODICE CORRETTO.

UN BIP LUNGO INDICA UN CODICE ERRATO O UN'OPERAZIONE ERRATA.

INSERIMENTO DI UN CODICE ERRATO

DOPO QUATTRO TENTATIVI FALLITI DI INSERIRE UN CODICE, LA SERRATURA ATTIVA UN RITARDO DI 4 MINUTI.

OGNI NUOVO TENTATIVO DI INSERIRE IL CODICE DURANTE IL RITARDO DI 4 MINUTI RIPARTE DA ZERO.

SERRATURA ELETTRONICA

ARTICOLO - 12201

INIZIALIZZAZIONE DEL SISTEMA

POSIZIONARE LA BATTERIA DA 9V NEL VANO BATTERIA SULLA PARTE INFERIORE DEL LUCCHETTO. CAMBIARE IMMEDIATAMENTE IL CODICE DEL GESTORE (111111) E IL CODICE UTENTE (123456).

CAMBIO CODICE - CODICE UTENTE / CODICE DEL GESTORE

CAMBIARE SEMPRE IL CODICE CON LA PORTA APERTA. PREMERE "0" SEI VOLTE; LA TASTIERA EMETTERÀ UN BEEP. INSERIRE IL VECCHIO CODICE; LA TASTIERA EMETTERÀ UN BEEP. INSERIRE UN NUOVO CODICE A 6 CIFRE; LA TASTIERA EMETTERÀ DUE BEEP. INSERIRE NUOVAMENTE IL NUOVO CODICE; LA TASTIERA EMETTERÀ UN BEEP. IL CODICE È ORA SALVATO. TESTARE IL CODICE CON LA PORTA APERTA.

DISATTIVARE / ATTIVARE IL CODICE UTENTE

PER DISATTIVARE: INSERIRE IL CODICE DEL GESTORE E TENERE PREMUTO L'ULTIMO CIFRA, 1 BEEP, 2 BEEP - RILASCIARE IL PULSANTE E PREMERE "2", 1 BEEP. PER ATTIVARE: INSERIRE IL CODICE DEL GESTORE E TENERE PREMUTO L'ULTIMO CIFRA, 1 BEEP, 2 BEEP - RILASCIARE IL PULSANTE E PREMERE "1", 1 BEEP.

APRIRE LA PORTA CON IL CODICE

INSERIRE IL CODICE DI APERTURA (CODICE DEL GESTORE PREDEFINITO 111111), SE IL CODICE È CORRETTO, LA TASTIERA EMETTERÀ UN BEEP. AVRETE ORA 6 SECONDI PER APRIRE LA CASSAFORTE.

AVVISO BATTERIA

DURANTE L'APERTURA, SE LA TASTIERA EMETTE 8 BEEP CONSECUTIVI, INDICA UN LIVELLO DI BATTERIA BASSO. SOSTITUIRE IMMEDIATAMENTE LA BATTERIA DEBOLE CON UNA NUOVA.

SEGNALI ACUSTICI

1 BEEP INDICA UN CODICE CORRETTO. 3 BEEP INDICANO UN CODICE ERRATO.

INSERIMENTO CODICE ERRATO

DOPO QUATTRO TENTATIVI FALLITI DI INSERIRE UN CODICE, LA SERRATURA AVVIA UN RITARDO DI 5 MINUTI. QUALSIASI TENTATIVO SUCCESSIVO DI INSERIRE IL CODICE ENTRO IL RITARDO DI 4 MINUTI RIAVVIERÀ IL CONTO ALLA ROVESCIA.



SERRATURA ELETTRONICA E SERRATURA A CHIAVE

ARTICOLO - 12203

INIZIALIZZAZIONE DEL SISTEMA

INSERIRE LA BATTERIA DA 9V (BLOCCO 9V) NEL VANO BATTERIA SITUATO SOTTO LA SERRATURA. CAMBIARE IMMEDIATAMENTE IL CODICE DEL GESTORE (111111) E IL CODICE UTENTE (123456).

CAMBIO CODICE - CODICE UTENTE / CODICE DEL GESTORE

CAMBIARE SEMPRE IL CODICE CON LA PORTA APERTA. PREMERE "0" SEI VOLTE; LA TASTIERA EMETTERÀ UN SEGNALE ACUSTICO. INSERIRE IL VECCHIO CODICE; LA TASTIERA EMETTERÀ UN SEGNALE ACUSTICO. INSERIRE UN NUOVO CODICE A 6 CIFRE; LA TASTIERA EMETTERÀ DUE SEGNALI ACUSTICI. INSERIRE NUOVAMENTE IL NUOVO CODICE; LA TASTIERA EMETTERÀ UN SEGNALE ACUSTICO. IL CODICE È ORA STATO SALVATO. TESTARE IL CODICE CON LA PORTA APERTA.

DISATTIVARE / ATTIVARE CODICE UTENTE

PER DISATTIVARE: INSERIRE IL CODICE DEL GESTORE E TENERE PREMUTO L'ULTIMO CIFRA, 1 SEGNALE ACUSTICO, 2 SEGNALI ACUSTICI - RILASCIARE IL PULSANTE E PREMERE "2", 1 SEGNALE ACUSTICO. PER ATTIVARE: INSERIRE IL CODICE DEL GESTORE E TENERE PREMUTO L'ULTIMO CIFRA, 1 SEGNALE ACUSTICO, 2 SEGNALI ACUSTICI - RILASCIARE IL PULSANTE E PREMERE "1", 1 SEGNALE ACUSTICO.

APRIRE LA PORTA CON UN CODICE E UNA CHIAVE

SI NOTI CHE LA CASSAFORTE PUÒ ESSERE APERTA SOLO CON ENTRAMBI IL CODICE E LA CHIAVE. INSERIRE IL CODICE DI APERTURA (CODICE DEL GESTORE PREDEFINITO 111111). SE IL CODICE È CORRETTO, LA TASTIERA EMETTERÀ DUE SEGNALI ACUSTICI. SBLOCCARE QUINDI LA SERRATURA A CHIAVE. SUCCESSIVAMENTE, LA PORTA DELLA CASSAFORTE PUÒ ESSERE APERTA.

AVVERTENZA BATTERIA

DURANTE L'APERTURA, SE LA TASTIERA EMETTE 8 SEGNALI ACUSTICI CONSECUTIVI, INDICA UNA BATTERIA SCARICA. SOSTITUIRE IMMEDIATAMENTE LA BATTERIA DEBOLE CON UNA NUOVA.

SEGNALI ACUSTICI

UN SINGOLO SEGNALE ACUSTICO INDICA UN CODICE CORRETTO.

INSERIMENTO DI UN CODICE ERRATO

DOPO QUATTRO TENTATIVI FALLITI DI INSERIRE UN CODICE, LA SERRATURA AVVIA UN RITARDO DI 5 MINUTI. QUALSIASI TENTATIVO SUCCESSIVO DI INSERIRE IL CODICE ENTRO IL RITARDO DI 4 MINUTI RIAVVIERÀ IL CONTO ALLA ROVESCIA.

SERRATURA A IMPRONTE DIGITALI E CODICE PIN**ARTIKEL- 10105, 10115, 10117, 10127, 10527****MESSA IN FUNZIONE**

INSERIRE 4 BATTERIE AAA NEL COMPARTIMENTO DELLE BATTERIE (B). APRIRE ORA LA CASSAFORTE UTILIZZANDO LA CHIAVE DI EMERGENZA. PRIMA, CAMBIARE IL CODICE (PREDEFINITO 123456) E REGISTRARE UN'IMPRONTA DIGITALE. ATTENZIONE - NON CONSERVARE MAI LE CHIAVI DI EMERGENZA ALL'INTERNO DELLA CASSAFORTE.

CAMBIARE IL CODICE

PREMERE IL PULSANTE (A) DUE VOLTE. LA TASTIERA SI ILLUMINA. ORA INSERIRE UN CODICE DA 1 A 8 CIFRE E CONFERMARE CON IL TASTO #. SI SENTIRÀ UN BEEP CORTO. RIPETERE IL PROCESSO. LA SERRATURA CONFERMERÀ CON UN BEEP PIÙ LUNGO. VERIFICARE IL CODICE CON LA PORTA DELLA CASSAFORTE APERTA.

APRIRE CON IL CODICE

PREMERE IL TASTO # PER ATTIVARE LA TASTIERA. ORA INSERIRE IL CODICE E CONFERMARLO CON IL TASTO #. UN BEEP LUNGO CONFERMA UN CODICE CORRETTO. SE VIENE INSERITO UN CODICE ERRATO, SI SENTIRANNO 3 BEEP CORTI.

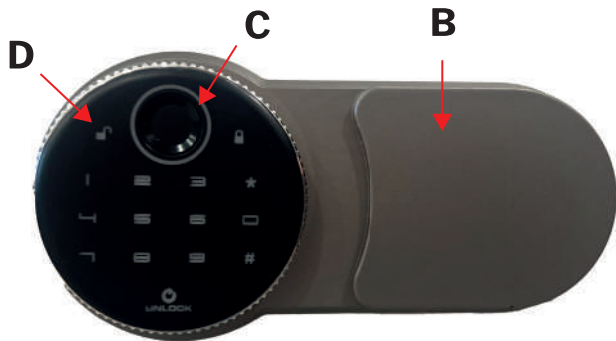
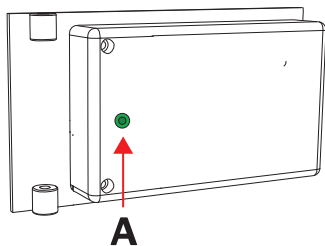

REGISTRARE L'IMPRONTA DIGITALE

PREMI IL PULSANTE (A) UNA VOLTA.

IL LETTORE D'IMPRONTE DIGITALI (C) SI ACCENDE. POSIZIONA IL DITO PIATTO SUL LETTORE. DOPO UN BEEP BREVE, RIMUOVI IL DITO. RIPETI QUESTO PROCESSO 4 VOLTE, CAMBIANDO LEGGERMENTE LA POSIZIONE DEL DITO OGNI VOLTA. UN BEEP LUNGO CONFERMA LA REGISTRAZIONE. POSSONO ESSERE REGISTRATE FINO A 30 IMPRONTE DIGITALI.

SBLOCCO CON IMPRONTE DIGITALI

PREMI IL TASTO # PER ATTIVARE LA TASTIERA. POSIZIONA ORA IL DITO SUL LETTORE (C). UN BEEP LUNGO CONFERMA IL DITO CORRETTO, MENTRE 3 BEEP BREVI INDICANO UN ERRORE O UN DITO SBAGLIATO. SE NON FUNZIONA IMMEDIATAMENTE, RIPROVA PER FAVORE.

SBLOCCO CON IMPRONTE DIGITALI E CODICE (PRINCIPIO DEI 4 OCCHI)

PREMI IL TASTO # PER ATTIVARE LA TASTIERA. POSIZIONA ORA IL DITO SUL LETTORE (C). UN BEEP LUNGO CONFERMA IL DITO CORRETTO. ORA INSERISCI IL CODICE E CONFERMALO CON IL TASTO #.

CAMBIA MODALITÀ

LA MODALITÀ DI APERTURA PREDEFINITA È LO SBLOCCO CON CODICE O IMPRONTE DIGITALI. PER CAMBIARE QUESTO, APRI IL COFANETTO.

IMPOSTA IL PRINCIPIO DEI 4 OCCHI: CON LA PORTA APERTA, PREMI IL TASTO 2 E POI MANTIENI PREMUTO IL TASTO (A) PER 3 SECONDI. SENTIRAI UN BEEP BREVE E UN BEEP LUNGO PER CONFERMARE IL CAMBIAMENTO.

PER TORNARE ALLA MODALITÀ PREDEFINITA, CON LA PORTA APERTA, PREMI IL TASTO 1 E POI MANTIENI PREMUTO IL TASTO (A) PER 3 SECONDI. SENTIRAI UN BEEP BREVE E UN BEEP LUNGO PER CONFERMARE IL RITORNO ALLA MODALITÀ PREDEFINITA.

RIPRISTINA AI PARAMETRI DI FABBRICA

PER CANCELLARE TUTTE LE IMPRONTE DIGITALI REGISTRATE E IL CODICE, APRI IL COFANETTO E MANTIENI PREMUTO IL TASTO (A) PER 5 SECONDI FINO A SENTIRE UN BEEP LUNGO. TUTTE LE IMPRONTE DIGITALI E IL CODICE SARANNO CANCELLATI.

INDICATORE DELLA BATTERIA

QUANDO LA TENSIONE È $\leq 4,8 \text{ V (+/- } 0,3 \text{ V)}$, DOPO AVER INSERITO IL CODICE O L'IMPRONTA DIGITALE CORRETTI, SI SENTIRÀ UN SEGNALE BREVE "BIBIBI, BIBIBI, BIBIBI" PER INDICARE UNA BATTERIA SCARICA.

È NECESSARIO SOSTITUIRE LE BATTERIE.

DESEMBALAR

LAS CAJAS FUERTES DIADORN ESTÁN PROTEGIDAS CONTRA DAÑOS POR TRANSPORTE MEDIANTE POLIESTIRENO Y UNA CAJA DE ENVÍO ESTABLE. PARA PROTEGER CONTRA EL POLVO, LA CAJA FUERTE ESTÁ CUBIERTA CON UNA LÁMINA GOLPEADO. AL DESEMBALAR, MIRE EL LA CAJA ADJUNTA, CONTIENE TODO LO IMPORTANTE LOS DOCUMENTOS Y LAS LLAVES.

SI ESPERA UN DAÑO EN TRÁNSITO A SU DISPOSITIVO POR FAVOR NOTIFIQUENOS INMEDIATAMENTE. ESTAMOS ENCANTADOS DE AYUDARLE RÁPIDAMENTE.

CONTACTO

DIADORN

KANTSTR. 86 DE-10627 BERLIN

MAIL: OFFICE@DIADORN.DE

PHONE: +49 (0)30 20 84 83 15

WWW.DIADORN.DE

UST ID DE257666534

EORI DE526085638666435

WEEE DE 35711455

ÁMBITO DE ENTREGA

CONSULTE LA DESCRIPCIÓN PARA LA ENTREGA EXACTA DE SU ARTÍCULO. ESTO DIFIERTE DEPENDIENDO DEL ARTÍCULO. LAS BATERÍAS NO ESTÁN INCLUIDAS. QUE BATERIAS NECESITAS, CONSULTA EN LA SECCIÓN PARA SU ARTÍCULO.

DESECHO

POR FAVOR, AYUDE A EVITAR LOS RESIDUOS. DEPOSITE EL EMBALAJE DE MANERA ADECUADA PARA QUE TODAS LAS PIEZAS PUEDAN SER RECICLADAS.

SI EN ALGÚN MOMENTO EN EL FUTURO TIENE LA INTENCIÓN DE DESHACERSE DE ESTE APARATO, RECUERDE QUE MUCHOS DE SUS COMPONENTES ESTÁN HECHOS DE MATERIALES VALIOSOS QUE DEBEN SER RECICLADOS.

SEÑALAMOS QUE LOS EQUIPOS ELÉCTRICOS Y ELECTRÓNICOS MARCADOS COMO TAL, ASÍ COMO LAS BATERÍAS, NO DEBEN SER ARROJADOS A LA BASURA DOMÉSTICA, SINO QUE DEBEN SER RECOLECTADOS Y TRATADOS POR SEPARADO. POR FAVOR, INFÓRMESE SOBRE LOS PUNTOS DE RECOLECCIÓN DE BATERÍAS Y RESIDUOS ELÉCTRICOS EN SU CIUDAD O MUNICIPIO.

POR LA PRESENTE, DIADORN DECLARA QUE EL DISPOSITIVO ANTERIOR CUMPLE CON LAS DIRECTIVAS 2014/30/UE (EMC) Y 2011/65/UE, 2015/863/UE (ROHS). EL TEXTO COMPLETO DE LA DECLARACIÓN DE CONFORMIDAD DE LA UE Y LOS CERTIFICADOS ESTÁN DISPONIBLES EN WWW.DIADORN.DE.



USO

NUESTRAS CAJAS FUERTES HAN SIDO DISEÑADAS PARA SU USO EN POSICIÓN VERTICAL EN INTERIORES. UN USO EN POSICIÓN HORIZONTAL RESULTARÍA EN UNA SOBRECARGA DEL CERRAJE, ACORTANDO SIGNIFICATIVAMENTE LA VIDA ÚTIL DE LA LLAVE Y PUDIENDO PROVOCAR SU ROTURA A CORTO PLAZO. EL USO EN EXTERIORES ES BAJO SU PROPIA RESPONSABILIDAD.

FIJACIÓN

ES IMPRESCINDIBLE FIJAR LA CAJA FUERTE PARA EVITAR QUE SEA ROBADA EN CASO DE UN INTENTO DE ROBO. UTILICE TODOS LOS PUNTOS DE FIJACIÓN DISPONIBLES PARA ELLO. POSICIONE LA CAJA FUERTE, SI ES POSIBLE, EN UNA ESQUINA PARA CREAR UN ESPACIO ENTRE LA PARED O EL RESPALDO. MARQUE LOS PUNTOS DE FIJACIÓN, RETIRE LA CAJA FUERTE Y PERFORE LOS AGUJEROS CORRESPONDIENTES. COLOQUE LOS TACOS EN LOS AGUJEROS, ASEGURÁNDOSE DE QUE QUEDEN BIEN AJUSTADOS. AHORA PUEDE VOLVER A COLOCAR LA CAJA FUERTE EN LA POSICIÓN CORRECTA Y FIJARLA FUERTEMENTE CON LOS TORNILLOS Y ARANDELAS. NUESTRO MATERIAL DE FIJACIÓN ESTÁ DISEÑADO PARA SUPERFICIES DE PIEDRA NORMAL. SI SE ENCUENTRA CON UN ESPACIO VACÍO U OTRAS SUPERFICIES, ADQUIERA EL MATERIAL DE FIJACIÓN ADECUADO EN UNA TIENDA ESPECIALIZADA. TAMAÑO DEL AGUJERO: TACOS DE 12 mm DE DIÁMETRO.

CAJAS FUERTES CON CERRADURA DE LLAVE

ARTÍCULO - 10101, 101013-101015, 10123, 101234-101235, 10111, 10121, 10103, 10125, 10501, 10502, 10323, 10423, 12101, 10523

INSERTE LA LLAVE EN LA CERRADURA SIN APLICAR FUERZA. ASEGÚRESE DE QUE LA LLAVE TIENE DOS LADOS Y DE QUE LA HA INSERTADO COMPLETAMENTE EN LA CERRADURA. PARA ABRIR, GIRAR DOS VECES A LA DERECHA. PARA CERRAR, GIRAR DOS VECES A LA IZQUIERDA. LA LLAVE SOLO PUEDE SER RETIRADA EN EL ESTADO CERRADO.

CAJAS FUERTES CON CERRADURA DE LLAVE

ARTÍCULO - 30201, 30203

INTRODUZCA LA LLAVE EN LA CERRADURA SIN APLICAR FUERZA. PARA ABRIRLA, GIRARLA 90° HACIA LA DERECHA. PARA CERRARLA, GIRARLA 90° HACIA LA IZQUIERDA. LA LLAVE SOLO SE PUEDE EXTRAER EN EL ESTADO CERRADO.

CAJAS FUERTES CON LLAVE CON EL PRINCIPIO DE LOS 4 OJOS

ARTÍCULO - 10201, 10223

EL BLOQUEO FUE DISEÑADO PARA QUE SOLO 2 AUTORIZADOS LAS PERSONAS PUEDEN ABRIR LA CAJA FUERTE JUNTAS.

ABRE LA CAJA FUERTE

INSERTAR CLAVE NO. 2 EN EL BLOQUEO DERECHO Y GÍRELO 90° AGUJAS DEL RELOJ. AHORA CLAVE NO. 1 INSERTAR EN LA CERRADURA IZQUIERDA Y ABRIR LA CAJA FUERTE GIRANDO 2 X A LA DERECHA.
LAS LLAVES NO SE PUEDEN QUITAR MIENTRAS ESTÁN ABIERTAS.

CIERRE DE LA CAJA FUERTE

GIRAR LLAVE NO. 1 POR FAVOR GIRE A LA IZQUIERDA 2X Y LUEGO LLAVE NO. 2 90° EN SENTIDO ANTIHORARIO. LA CAJA FUERTE ESTÁ AHORA CERRADA. AHORA SE PUEDEN QUITAR AMBAS LLAVES.

CERRADURA ELECTRÓNICA**ARTÍCULO - 10102, 10112, 10122, 10124, 10126, 10324 , 10524****PUESTA EN FUNCIONAMIENTO**

PARA LA PRIMERA APERTURA E INSERCIÓN DE LAS BATERÍAS (4 x AA) EN LA CERRADURA ELECTRÓNICA DE TECLADO, UTILICE LA LLAVE DE EMERGENCIA QUE SE ADJUNTA. LA CERRADURA DE LA LLAVE DE EMERGENCIA SE ENCUENTRA DETRÁS DE LA CUBIERTA (E). ATENCIÓN: NO ALMACENE LAS LLAVES DE EMERGENCIA DENTRO DE SU TRESOR BAÚL.

GIRE LA LLAVE DE EMERGENCIA APROXIMADAMENTE 45° EN SENTIDO CONTRARIO A LAS AGUJAS DEL RELOJ. ABRA LA CERRADURA CON EL POMO GIRATORIO (C). PARA INSERTAR LAS BATERÍAS (4 X 1,5 V AA), ABRA LA TAPA DEL COMPARTIMENTO DE LAS BATERÍAS (A) EN EL INTERIOR DE LA PUERTA DEL TRESOR PRESIONANDO LA PINZA EN EL BORDE SUPERIOR DE LA CUBIERTA. SI LAS BATERÍAS ESTÁN INSERTADAS CORRECTAMENTE, EL DISPLAY (D) MOSTRARÁ "GOOD" Y LA CERRADURA FUNCIONARÁ CORRECTAMENTE. SI OLVIDÓ CAMBIAR LAS BATERÍAS EN ALGÚN MOMENTO, PODRÁ ABRIR EL TRESOR EN CUALQUIER MOMENTO UTILIZANDO LAS LLAVES DE EMERGENCIA ADJUNTADAS.

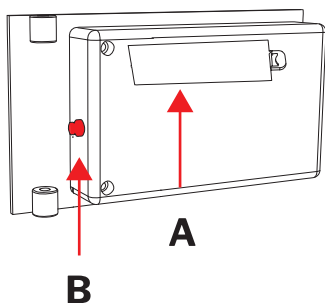

ENTRADA Y CAMBIO DEL CÓDIGO DE USUARIO

CON LA PUERTA DEL TRESOR ABIERTA, POR FAVOR, PRESIONE EL BOTÓN DE REINICIO ROJO (B). ESTE SE ENCUENTRA CERCA DE LAS BISAGRAS EN EL INTERIOR DE LA PUERTA DEL TRESOR.

LA PANTALLA (D) MOSTRARÁ "SET CODE". INGRESE SU CÓDIGO DE NÚMERO DESEADO (DE 3 A 8 DÍGITOS) EN EL TECLADO Y CONFÍRMELA CON EL BOTÓN "START" (F). LA PANTALLA (D) MOSTRARÁ "IN". ASÍ SE CONFIRMA LA ENTRADA. AHORA PRUEBE EL CÓDIGO CON LA PUERTA ABIERTA. CIERRE LA PUERTA DEL TRESOR Y GIRE LA PERILLA (C) EN SENTIDO CONTRARIO A LAS AGUJAS DEL RELOJ. EL TRESOR SE BLOQUEARÁ AUTOMÁTICAMENTE.

ENTRADA Y CAMBIO DEL CÓDIGO MAESTRO

CON LA PUERTA DEL TRESOR ABIERTA, POR FAVOR, PRESIONE EL BOTÓN DE REINICIO ROJO (B), LUEGO INMEDIATAMENTE PRESIONE EL BOTÓN "START" (F). LA PANTALLA (D) MOSTRARÁ "OLD CODE". AHORA INGRESE SU CÓDIGO MAESTRO (POR DEFECTO "8888") EN EL TECLADO. LA PANTALLA MOSTRARÁ "SET". LUEGO INGRESE SU NUEVO CÓDIGO DE NÚMERO DESEADO (DE 3 A 8 DÍGITOS) Y CONFÍRMELA CON EL BOTÓN "START" (F). LA PANTALLA (D) MOSTRARÁ "RE INPUT". INGRESE NUEVAMENTE EL NUEVO CÓDIGO MAESTRO Y CONFÍRMELA CON "START". LA PANTALLA (D) MOSTRARÁ "IN" SI LA ENTRADA ES CORRECTA. ASÍ SE CONFIRMA LA ENTRADA. AHORA PRUEBE EL CÓDIGO CON LA PUERTA ABIERTA. CIERRE LA PUERTA DEL TRESOR Y GIRE LA PERILLA EN SENTIDO CONTRARIO A LAS AGUJAS DEL RELOJ. EL TRESOR SE BLOQUEARÁ AUTOMÁTICAMENTE.

APERTURA DEL TRESOR: INTENTO DE CÓDIGO INCORRECTO

PARA ABRIR EL TRESOR, PRESIONE EL BOTÓN "START" (F), LA PANTALLA MOSTRARÁ "-----". INGRESE SU CÓDIGO DE USUARIO O CÓDIGO MAESTRO. SI EL CÓDIGO SE INGRESÓ CORRECTAMENTE, LA PANTALLA MOSTRARÁ "OPEN". AHORA PUEDE ABRIR EL TRESOR GIRANDO LA PERILLA (C) EN EL SENTIDO DE LAS AGUJAS DEL RELOJ. LA CERRADURA PERMANECERÁ DESBLOQUEADA DURANTE 4 SEGUNDOS. SI DESEA INGRESAR EL CÓDIGO DE FORMA ANÓNIMA, PRESIONE EL BOTÓN "START" DOS VECES AL INICIO. SI EL CÓDIGO SE INGRESA DE FORMA INCORRECTA, LA PANTALLA MOSTRARÁ "ERROR". DESPUÉS DE 4 INTENTOS FALLIDOS, LA CERRADURA SE BLOQUEARÁ AUTOMÁTICAMENTE DURANTE 3 MINUTOS. DURANTE ESTE TIEMPO, LA CERRADURA NO SE PODRÁ ABRIR Y EL TRESOR EMITIRÁ UNA SEÑAL DE ALARMA. SI DESEA DETENER LA SEÑAL ANTES DE TIEMPO, POR FAVOR, ABRA EL TRESOR CON LA LLAVE DE EMERGENCIA Y PRESIONE EL BOTÓN DE REINICIO (B).

INDICADOR DE BATERÍA

CUANDO LA BATERÍA DE SU TRESOR ESTÉ BAJA, EL TRESOR MOSTRARÁ "LO-BAE" EN LA PANTALLA. POR FAVOR, CAMBIE LAS BATERÍAS RÁPIDAMENTE.

CERRADURA ELECTRÓNICA

ARTÍCULO - 10424

INICIALIZACIÓN DEL SISTEMA

COLOQUE LA BATERÍA DE 9V EN EL COMPARTIMENTO DE LA BATERÍA EN LA PARTE INFERIOR DE LA CERRADURA. EL CÓDIGO DE GERENTE PREDETERMINADO ES - 123456. CAMBIE ESTE CÓDIGO DE INMEDIATO AL ABRIR EL TRESOR POR PRIMERA VEZ.

CAMBIO DE CÓDIGO

CAMBIE EL CÓDIGO SIEMPRE CON LA PUERTA ABIERTA. MANTENGA PRESIONADO EL BOTÓN "0" HASTA QUE SUENE UN DOBLE PITIDO. EL LED PARPADEARÁ AHORA. INGRESE EL CÓDIGO ANTIGUO. INGRESE EL NUEVO CÓDIGO. REPITA EL NUEVO CÓDIGO NUEVAMENTE. ¡PRUEBE EL NUEVO CÓDIGO AHORA CON LA PUERTA ABIERTA!

APERTURA DE LA PUERTA CON EL CÓDIGO

INGRESE EL CÓDIGO DE APERTURA (CÓDIGO DE GERENTE POR DEFECTO 123456). SI EL CÓDIGO ES CORRECTO, EL TECLADO EMITIRÁ DOS PITIDOS. SI HAY UN RETARDO PROGRAMADO, AHORA COMENZARÁ LA CUENTA REGRESIVA DEL RETARDO. EL LED PARPADEARÁ CADA 2 SEGUNDOS. UN PITIDO CADA 2 SEGUNDOS INDICARÁ EL FINAL DE LA CUENTA REGRESIVA DEL RETARDO. INGRESE EL CÓDIGO DE APERTURA. EL TECLADO EMITIRÁ DOS PITIDOS. ABRA LA PUERTA DEL TRESOR DENTRO DE 4 SEGUNDOS. DESPUÉS DE LIBERARLO, GIRE LA CERRADURA HACIA LA DERECHA PARA ABRIR EL TRESOR.

CREAR UN NUEVO USUARIO

MANTENGA PRESIONADO EL BOTÓN "1" HASTA QUE SUENE UN DOBLE PITIDO. EL LED PARPADEARÁ. INGRESE EL CÓDIGO DE GERENTE. INGRESE EL NÚMERO DEL USUARIO A INSTALAR (DEL 1 AL 9). SI EL USUARIO ESTÁ DISPONIBLE, EL TECLADO EMITIRÁ DOS PITIDOS. INGRESE EL CÓDIGO QUE SE ASIGNARÁ AL USUARIO. INGRESE EL CÓDIGO NUEVAMENTE PARA CONFIRMARLO.

DESACTIVAR/ACTIVAR USUARIO

(FUNCIÓN NO DISPONIBLE CUANDO LA APERTURA DE DOBLE CÓDIGO ESTÁ ACTIVADA) MANTENGA PRESIONADO EL BOTÓN "2" HASTA QUE SUENE UN DOBLE PITIDO. EL LED PERMANECERÁ ENCENDIDO. INGRESE EL CÓDIGO DE GERENTE. EL TECLADO EMITIRÁ DOS PITIDOS. TODOS LOS USUARIOS ESTÁN DESACTIVADOS/ACTIVADOS.



RETARDO DE TIEMPO

EL RETARDO DE TIEMPO SE PUEDE PROGRAMAR DE 0 A 99 MINUTOS;
(LA VENTANA DE APERTURA DE 1 A 19 MINUTOS)
MANTENGA PRESIONADO EL BOTÓN "9" HASTA QUE SUENE UN DOBLE PITIDO.
EL LED PERMANECERÁ ENCENDIDO. INGRESE EL CÓDIGO DE GERENTE.
EL TECLADO EMITIRÁ DOS PITIDOS. AHORA INGRESE LOS VALORES
PARA EL RETARDO DE TIEMPO Y LA VENTANA DE APERTURA DE DOS DÍGITOS.

POR EJEMPLO, 10 (PARA 10 MINUTOS) Y 05 (PARA 5 MINUTOS).
CONFIRME LOS VALORES (POR EJEMPLO, 10 Y 05).

PARA EXPLICAR:

AHORA HA CONFIGURADO QUE EL TRESOR PUEDA ABRIRSE DESPUÉS DE INGRESAR
EL CÓDIGO POR PRIMERA VEZ DESPUÉS DE 10 MINUTOS AL INGRESAR EL CÓDIGO
NUEVAMENTE. LA VENTANA DE APERTURA SIGNIFICA QUE AHORA TIENE
5 MINUTOS PARA VOLVER A INGRESAR EL CÓDIGO Y ABRIR EL TRESOR.

TENGA EN CUENTA QUE EL TIEMPO DE RETARDO SOLO SE PUEDE
CAMBIAR CON EL TRESOR ABIERTO.

ADVERTENCIA DE BATERÍA

UN PITIDO LARGO DURANTE LA APERTURA INDICA UN NIVEL DE BATERÍA BAJA.
REEMPLACE LA BATERÍA DÉBIL DE INMEDIATO CON UNA BATERÍA NUEVA.

SEÑALES DE SONIDO

UN DOBLE PITIDO INDICA UN CÓDIGO CORRECTO.
UN PITIDO LARGO INDICA UN CÓDIGO INCORRECTO O UNA OPERACIÓN
INCORRECTA.

INGRESO DE CÓDIGO INCORRECTO

DESPUÉS DE CUATRO INTENTOS FALLIDOS DE INGRESAR UN CÓDIGO,
LA CERRADURA INICIA UN RETARDO DE 4 MINUTOS. CADA NUEVO INTENTO DE
INGRESAR EL CÓDIGO DENTRO DEL RETARDO DE 4 MINUTOS REINICIA LA CUENTA.

CERRADURA ELECTRÓNICA

ARTÍCULO - 12201

INICIALIZACIÓN DEL SISTEMA

COLOQUE LA BATERÍA DE 9V EN EL COMPARTIMENTO DE LA BATERÍA EN LA PARTE INFERIOR DE LA CERRADURA. CAMBIE INMEDIATAMENTE EL CÓDIGO DE ADMINISTRADOR (111111) Y EL CÓDIGO DE USUARIO (123456).

CAMBIO DE CÓDIGO - CÓDIGO DE USUARIO / CÓDIGO DE ADMINISTRADOR

SIEMPRE CAMBIE EL CÓDIGO CON LA PUERTA ABIERTA. PRESIONE "0" SEIS VECES; EL TECLADO EMITIRÁ UN PITIDO. INGRESE EL CÓDIGO ANTIGUO; EL TECLADO EMITIRÁ UN PITIDO. INGRESE UN NUEVO CÓDIGO DE 6 DÍGITOS; EL TECLADO EMITIRÁ DOS PITIDOS. INGRESE NUEVAMENTE EL NUEVO CÓDIGO; EL TECLADO EMITIRÁ UN PITIDO. EL CÓDIGO AHORA ESTÁ GUARDADO. PRUEBE EL CÓDIGO CON LA PUERTA ABIERTA.

DESACTIVAR / ACTIVAR CÓDIGO DE USUARIO

PARA DESACTIVAR: INGRESE EL CÓDIGO DE ADMINISTRADOR Y MANTENGA PRESIONADO EL ÚLTIMO DÍGITO, 1 PITIDO, 2 PITIDOS; SUELTE EL BOTÓN Y PRESIONE "2", 1 PITIDO. PARA ACTIVAR: INGRESE EL CÓDIGO DE ADMINISTRADOR Y MANTENGA PRESIONADO EL ÚLTIMO DÍGITO, 1 PITIDO, 2 PITIDOS; SUELTE EL BOTÓN Y PRESIONE "1", 1 PITIDO.

ABRIR LA PUERTA CON EL CÓDIGO

INGRESE EL CÓDIGO DE APERTURA (CÓDIGO DE ADMINISTRADOR PREDETERMINADO 111111). SI EL CÓDIGO ES CORRECTO, EL TECLADO EMITIRÁ UN PITIDO. AHORA TIENE 6 SEGUNDOS PARA ABRIR LA CAJA FUERTE.

ADVERTENCIA DE BATERÍA

DURANTE LA APERTURA, SI EL TECLADO EMITE 8 PITIDOS SEGUIDOS, INDICA UN NIVEL BAJO DE BATERÍA. REEMPLACE INMEDIATAMENTE LA BATERÍA DÉBIL POR UNA NUEVA.

SEÑALES AUDIBLES

1 PITIDO INDICA UN CÓDIGO CORRECTO. 3 PITIDOS INDICAN UN CÓDIGO INCORRECTO.

ENTRADA DE CÓDIGO INCORRECTA

DESPUÉS DE CUATRO INTENTOS FALLIDOS DE INGRESAR UN CÓDIGO, LA CERRADURA INICIA UN RETRASO DE 5 MINUTOS. CUALQUIER INTENTO POSTERIOR DE INGRESAR EL CÓDIGO DENTRO DEL RETRASO DE 4 MINUTOS REINICIARÁ LA CUENTA REGRESIVA.



CERRADURA ELECTRÓNICA & CERRADURA DE LLAVE

ARTÍCULO - 12203

INICIALIZACIÓN DEL SISTEMA

COLOQUE LA BATERÍA DE 9V (BLOQUE DE 9V) EN EL COMPARTIMENTO DE LA BATERÍA EN LA PARTE INFERIOR DE LA CERRADURA. CAMBIE INMEDIATAMENTE EL CÓDIGO DEL ADMINISTRADOR (111111) Y EL CÓDIGO DE USUARIO (123456).

CAMBIO DE CÓDIGO - CÓDIGO DE USUARIO / CÓDIGO DEL ADMINISTRADOR

SIEMPRE CAMBIE EL CÓDIGO CON LA PUERTA ABIERTA. PRESIONE "0" SEIS VECES; EL TECLADO EMITIRÁ UN TONO. INGRESE EL CÓDIGO ANTIGUO; EL TECLADO EMITIRÁ UN TONO. INGRESE UN NUEVO CÓDIGO DE 6 DÍGITOS; EL TECLADO EMITIRÁ DOS TONOS. INGRESE EL NUEVO CÓDIGO NUEVAMENTE; EL TECLADO EMITIRÁ UN TONO. EL CÓDIGO HA SIDO GUARDADO. PRUEBE EL CÓDIGO CON LA PUERTA ABIERTA.

DESACTIVAR / ACTIVAR CÓDIGO DE USUARIO

PARA DESACTIVAR: INGRESE EL CÓDIGO DEL ADMINISTRADOR Y MANTENGA PRESIONADO EL ÚLTIMO DÍGITO, 1 TONO, 2 TONOS - SUELTE EL BOTÓN Y PRESIONE "2," 1 TONO. PARA ACTIVAR: INGRESE EL CÓDIGO DEL ADMINISTRADOR Y MANTENGA PRESIONADO EL ÚLTIMO DÍGITO, 1 TONO, 2 TONOS - SUELTE EL BOTÓN Y PRESIONE "1," 1 TONO.

ABRIR LA PUERTA CON UN CÓDIGO Y UNA LLAVE

TENGA EN CUENTA QUE LA CAJA FUERTE SOLO SE PUEDE ABRIR CON EL CÓDIGO Y LA LLAVE. INGRESE EL CÓDIGO DE APERTURA (CÓDIGO DEL ADMINISTRADOR PREDETERMINADO 111111). SI EL CÓDIGO ES CORRECTO, EL TECLADO EMITIRÁ DOS TONOS. DESBLOQUEE LUEGO LA CERRADURA CON LA LLAVE. DESPUÉS, LA PUERTA DE LA CAJA FUERTE SE PUEDE ABRIR.

ADVERTENCIA DE BATERÍA

DURANTE LA APERTURA, SI EL TECLADO EMITE 8 TONOS CONSECUTIVOS, INDICA UN NIVEL BAJO DE BATERÍA. REEMPLACE INMEDIATAMENTE LA BATERÍA DÉBIL POR UNA NUEVA.

SEÑALES AUDIBLES

UN SOLO TONO INDICA UN CÓDIGO CORRECTO.

ENTRADA INCORRECTA DE CÓDIGO

DESPUÉS DE CUATRO INTENTOS FALLIDOS DE INGRESAR UN CÓDIGO, LA CERRADURA INICIA UN RETRASO DE 5 MINUTOS. CUALQUIER INTENTO POSTERIOR DE INGRESAR EL CÓDIGO DENTRO DEL RETRASO DE 4 MINUTOS REINICIARÁ LA CUENTA REGRESIVA.

CERRADURA DE CÓDIGO PIN DE HUELLA DIGITAL

ARTIKEL- 10105, 10115, 10117, 10127, 10527

PUESTA EN MARCHA

INSERTA 4 PILAS AAA EN EL COMPARTIMENTO DE BATERÍAS (B). AHORA ABRE LA CAJA FUERTE USANDO LA LLAVE DE EMERGENCIA. PRIMERO, CAMBIA EL CÓDIGO (123456 POR DEFECTO) Y REGISTRA UNA PRIMERA HUELLA DIGITAL. ADVERTENCIA: NUNCA GUARDES TUS LLAVES DE EMERGENCIA DENTRO DE LA CAJA FUERTE.

CAMBIO DE CÓDIGO

PULSA EL BOTÓN (A) DOS VECES. EL TECLADO SE ILUMINA. AHORA INTRODUCES UN CÓDIGO DE 1 A 8 DÍGITOS Y CONFIRMA CON EL BOTÓN #. ESCUCHARÁS UN PITIDO CORTO. REPITE EL PROCESO. LA CERRADURA CONFIRMARÁ CON UN PITIDO MÁS LARGO. PRUEBA EL CÓDIGO CON LA PUERTA DE LA CAJA FUERTE ABIERTA.

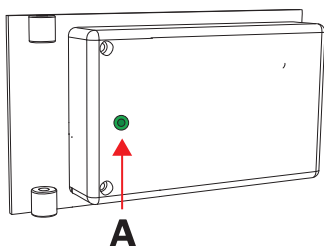

ABRIR CON EL CÓDIGO

PULSA EL BOTÓN # PARA ACTIVAR EL TECLADO. AHORA INTRODUCES TU CÓDIGO Y CONFÍRMALO CON EL BOTÓN #. UN PITIDO LARGO CONFIRMARÁ UN CÓDIGO CORRECTO. SI SE INTRODUCES UN CÓDIGO INCORRECTO, OIRÁS 3 PITIDOS CORTOS.

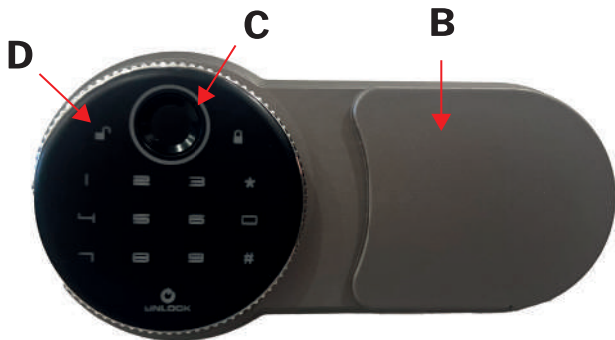

REGISTRAR LA HUELLA DIGITAL

PRESIONA UNA VEZ EL BOTÓN (A).

EL ESCÁNER DE HUELLAS DIGITALES (C) SE ILUMINA. COLOCA TU DEDO PLANO EN EL ESCÁNER. DESPUÉS DE UN BEEP CORTO, RETIRA TU DEDO. REPITE ESTE PROCESO 4 VECES, CAMBIANDO LIGERAMENTE LA POSICIÓN DE TU DEDO CADA VEZ. UN BEEP LARGO CONFIRMA EL REGISTRO. SE PUEDEN REGISTRAR HASTA 30 HUELLAS DIGITALES.

DESBLOQUEAR CON HUELLA DIGITAL

PRESIONA LA TECLA # PARA ACTIVAR EL TECLADO. AHORA COLOCA TU DEDO EN EL ESCÁNER (C). UN BEEP LARGO CONFIRMA EL DEDO CORRECTO, MIENTRAS QUE 3 BEEPS CORTOS INDICAN UN ERROR O UN DEDO EQUIVOCADO. SI NO FUNCIONA DE INMEDIATO, POR FAVOR, INTÉNTALO DE NUEVO.

DESBLOQUEAR CON HUELLA DIGITAL Y CÓDIGO (PRINCIPIO DE LOS 4 OJOS)

PRESIONA LA TECLA # PARA ACTIVAR EL TECLADO. AHORA COLOCA TU DEDO EN EL ESCÁNER (C). UN BEEP LARGO CONFIRMA EL DEDO CORRECTO. AHORA INGRESA EL CÓDIGO Y CONFÍRMALO CON LA TECLA #.

CAMBIAR EL MODO

EL MODO DE APERTURA POR DEFECTO ES EL DESBLOQUEO POR CÓDIGO O HUELLA DIGITAL. PARA CAMBIARLO, ABRE LA CAJA FUERTE.

CONFIGURA EL PRINCIPIO DE LOS 4 OJOS: CON LA PUERTA ABIERTA, PRESIONA EL BOTÓN 2 Y LUEGO MANTÉN PRESIONADO EL BOTÓN (A) DURANTE 3 SEGUNDOS. OIRÁS UN BEEP CORTO Y UN BEEP LARGO PARA CONFIRMAR EL CAMBIO.

PARA VOLVER AL MODO POR DEFECTO, CON LA PUERTA ABIERTA, PRESIONA EL BOTÓN 1 Y LUEGO MANTÉN PRESIONADO EL BOTÓN (A) DURANTE 3 SEGUNDOS. OIRÁS UN BEEP CORTO Y UN BEEP LARGO PARA CONFIRMAR EL REGRESO AL MODO POR DEFECTO.

RESTABLECER A LOS VALORES DE FÁBRICA

PARA BORRAR TODAS LAS HUELLAS DIGITALES REGISTRADAS Y EL CÓDIGO, ABRE LA CAJA FUERTE Y MANTÉN PRESIONADO EL BOTÓN (A) DURANTE 5 SEGUNDOS HASTA QUE OIGAS UN BEEP LARGO. TODAS LAS HUELLAS DIGITALES Y EL CÓDIGO SERÁN BORRADOS.

INDICADOR DE BATERÍA

CUANDO EL VOLTAJE SEA $\leq 4,8$ V (+/- 0,3 V), DESPUÉS DE INGRESAR EL CÓDIGO O LA HUELLA DIGITAL CORRECTA, SONARÁ UN SONIDO CORTO "BIBIBI, BIBIBI, BIBIBI" PARA INDICAR UNA BATERÍA BAJA. ES NECESARIO REEMPLAZAR LAS BATERÍAS.

UITPAKKEN

DIADORN KLUISEN ZIJN BESCHERMD TEGEN TRANSPORTSCHADE DOOR STYROFOAM EN EEN STABIELE VERZENDDOOS. TER BESCHERMING TEGEN STOF IS DE KLUIS BEDEKT MET FOLIEGESLACHT. KIJK BIJ HET UITPAKKEN NAAR DE DE BIJGEVOEGDE DOOS BEVAT AL HET BELANGRIJKE DOCUMENTEN EN DE SLEUTELS.

ALS U EEN SCHADE VERWACHT TIJDENS HET TRANSIT NAAR UW APPARAAT GELIEVE ONS ONMIDDELLIJK TE MELDEN. WIJ HELPEN U GRAAG SNEL.

KONTAKT

DIADORN
KANTSTR. 86 DE-10627 BERLIN
MAIL: OFFICE@DIADORN.DE
PHONE: +49 (0)30 20 84 83 15

WWW.DIADORN.DE

UST ID DE257666534
EORI DE526085638666435
WEEE DE 35711455

LEVERINGSOMVANG

RAADPLEEG DE OMSCHRIJVING VOOR DE EXACTE LEVERING VAN UW ARTIKEL. DIT VERSCHILT AFHANKELIJK VAN HET ARTIKEL. BATTERIJEN ZIJN NIET INBEGREPEN. WELKE BATTERIJEN JE NODIG HEBT, ZIE IN DE SECTIE VOOR UW ARTIKEL.

VERWIJDERING

GELIEVE TE HELPEN AFVAL TE VOORKOMEN. VERWIJDER DE VERPAKKING OP DE JUISTE MANIER, ZODAT ALLE ONDERDELEN OPNIEUW KUNNEN WORDEN GERECYCLED.

MOCHT U OP ENIG MOMENT IN DE VERRE TOEKOMST VAN PLAN ZIJN OM DIT APPARAAT AF TE DANKEN, DENK DAN ALSTUBLIEFT AAN HET FEIT DAT VEEL COMPONENTEN VAN DIT APPARAAT BESTAAN UIT WAARDEVOLLE MATERIALEN DIE GERECYCLED MOETEN WORDEN.

WIJ WIJZEN U EROP DAT DERGELIJKE GEMARKEERDE ELEKTRO- EN ELEKTRONISCHE APPARATEN EN BATTERIJEN NIET BIJ HET HUISVUIL MOGEN WORDEN GEDUMPT, MAAR APART MOETEN WORDEN INGEZAMELD. GELIEVE CONTACT OP TE NEMEN MET DE BETREFFENDE INSTANTIE IN UW STAD/GEMEENTE VOOR INZAMELPUNTEN VOOR BATTERIJEN EN ELEKTRONISCH AFVAL.

HIERBIJ VERKLAART DIADORN DAT DIT APPARAAT VOLDOET AAN DE RICHTLIJNEN 2014/30/EU (EMC) EN 2011/65/EU, 2015/863/EU (ROHS). DE VOLLEDIGE TEKST VAN DE EU-CONFORMITEITSVERKLARING EN DE CERTIFICATEN ZIJN BESCHIKBAAR OP WWW.DIADORN.DE.



GEBRUIK

ONZE KLUISSEN ZIJN ONTWERPEN VOOR GEBRUIK BINNEN. HORIZONTAAL GEBRUIK ZOU DE LEVENSDUUR VAN DE SLEUTEL AANZIENLIJK VERKORTEN EN KAN OP KORTE TERMIJN LEIDEN TOT AFBUIGING. GEBRUIK BUITEN IS OP EIGEN RISICO.

BEVESTIGING

EEN KLUIS MOET ABSOLUUT WORDEN VASTGEMAAKT, ZODAT DEZE NIET WORDT GESTOLEN BIJ EEN INBRAAK. GEBRUIK VOOR DE BEVESTIGING ALLE DAARVOOR BESTEMDE BEVESTIGINGSPUNTEN. PLAATS DE KLUIS, INDIEN MOGELIJK, IN EEN HOEK ZODAT ER RUIMTE IS TUSSEN DE WAND OF ACHTERWAND. MARKEER DE BEVESTIGINGSPUNTEN, VERWIJDER DE KLUIS EN BOOR DE JUISTE GATEN. PLAATS NU DE PLUGGEN IN HET GAT, ZE MOETEN STEVIG VASTZITTEN. NU KUNT U DE KLUIS WEER JUIST POSITIONEREN EN MET DE SCHROEVEN EN RONDELLEN DE KLUIS STEVIG VASTZETTEN. ONS BEVESTIGINGSMATERIAAL IS GESCHIKT VOOR NORMALE STEENONDERGRONDEN. ALS U EEN HOLLE RUIMTE OF ANDERE ONDERGRONDEN TEGENKOMT, SCHAF DAN ALSTUBLIEFT HET GESCHIKTE BEVESTIGINGSMATERIAAL AAN BIJ DE VAKHANDEL. GATMAAT 12 PLUGGEN - Ø12MM.

KLUISSEN MET SLEUTELSLOT

ARTIKEL - 10101, 101013-101015, 10123, 101234-101235, 10111, 10121, 10103, 10125, 10501, 10502, 10323, 10423, 12101, 10523

STEEK DE SLEUTEL ZONDER KRACHT IN HET SLOT. ZORG ERVOOR DAT DE SLEUTEL 2 ZIJDEN HEEFT EN DAT U HEM VOLLEDIG IN HET SLOT HEEFT GESTOKEN. OM TE OPENEN DRAAIT U 2 KEER NAAR RECHTS. OM TE SLUITEN DRAAIT U 2 KEER NAAR LINKS. DE SLEUTEL KAN ALLEEN WORDEN VERWIJDERD WANNEER DE KLUIZEN GESLOTEN IS.

KLUISSEN MET SLEUTELSLOT

ARTIKEL - 30201, 30203

STEEK DE SLEUTEL ZONDER KRACHT IN HET SLOT. OM TE OPENEN, DRAAIT U HEM 90° NAAR RECHTS. OM TE SLUITEN, DRAAIT U HEM 90° NAAR LINKS. DE SLEUTEL KAN ALLEEN WORDEN VERWIJDERD WANNEER DE KLUIS GESLOTEN IS.

KLUISSEN MET SLEUTELSLOT VOLGENS HET 4-OGEN PRINCIPE

ARTIKEL - 10201, 10223

HET SLOT IS ONTWERPEN ZODAT ALLEEN 2 GEAUTHORISEERDE PERSONEN DE KLUIS SAMEN KUNNEN OPENEN.

HET OPENEN VAN DE KLUIS

STEKEN DE SLEUTEL NR. 2 IN HET RECHTER SLOT EN DRAAI HEM 90° MET DE KLOK MEE. NU KAN SLEUTEL NR. 1 IN HET LINKER SLOT WORDEN GESTOKEN EN DE KLUIS KAN WORDEN GEOPEND DOOR 2 KEER NAAR RECHTS TE DRAAIEN. DE SLEUTELS KUNNEN NIET WORDEN VERWIJDERD WANNEER DE KLUIS OPEN IS.

HET SLUITEN VAN DE KLUIS

DRAAI SLEUTEL NR. 1 2 KEER NAAR LINKS EN DAN SLEUTEL NR. 2 90° TEGEN DE KLOK IN. DE KLUIS IS NU GESLOTEN. BEIDE SLEUTELS KUNNEN NU WORDEN VERWIJDERD.

ELEKTRONISCH SLOT**ARTIKEL-** 10102, 10112, 10122, 10124, 10126, 10324 , 10524**INBEDRIJFSTELLING**

VOOR DE EERSTE KEER OPENEN EN PLAATSEN VAN DE BATTERIJEN (4 x AA) VOOR HET ELEKTRONISCH CODESLOT, GEBUIK ALSTUBLIEFT DE MEEGELEVERDE NOODSLEUTEL. HET SLOT VOOR DE NOODSLEUTEL BEVINDT ZICH ACHTER DE AFDEKKING (E). LET OP: BEWAAR UW NOODSLEUTELS NOOIT BINNEN IN DE KLUIS.

DRAAI DE NOODSLEUTEL ONGEVEER 45° TEGEN DE KLOK IN. OPEN HET SLOT MET DE DRAAIKNOP (C). OM DE BATTERIJEN (4 X 1,5 V AA) TE PLAATSEN, OPEN DE BATTERIJKLEP (A) AAN DE BINNENKANT VAN DE KLUISDEUR DOOR HET KLEMME AAN DE BOVENKANT VAN DE AFDEKKING IN TE DRUKKEN. ALS DE BATTERIJEN JUIST GEPLAATST ZIJN, TOONT HET DISPLAY (D) "GOOD" EN FUNCTIONEERT HET SLOT NAAR BEHOREN. ALS U EEN KEER VERGETEN BENT DE BATTERIJEN TE VERVERGEN, KUNT U DE KLUIS ALTIJD OPENEN MET DE MEEGELEVERDE NOODSLEUTELS.

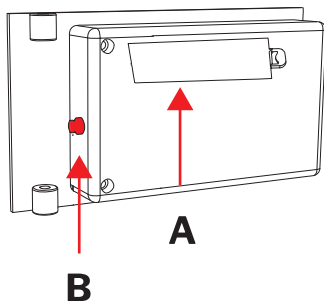

GEBRUIKERSCODE INVOER + WIJZIGEN

BIJ GEOPEND KLUISDEUR, DRUK OP DE RODE RESETKNOP (B) DIE ZICH DICHTBIJ DE SCHARNIEREN AAN DE BINNENKANT VAN DE KLUISDEUR BEVINDT. HET DISPLAY (D) TOONT "INSTELCODE" AAN. VOER UW GEWENSTE (3-8-CIJFERIGE) CODE IN OP HET TOETSENBOORD EN BEVESTIG DEZE MET DE "START"-KNOP (F). HET DISPLAY (D) TOONT "IN" AAN, WAARDOOR DE INVOER BEVESTIGD IS. TEST NU DE CODE MET DE GEOPENDE DEUR. SLUIT DE KLUISDEUR EN DRAAI DE HANDGREEP (C) TEGEN DE KLOKWIJZER IN. DE KLUIS WORDT AUTOMATISCH VERGRENDELD.

MASTERCODE INVOER + WIJZIGEN

BIJ GEOPEND KLUISDEUR, DRUK OP DE RODE RESETKNOP (B), GEVOLGD DOOR ONMIDDELLIJK OP DE "START"-KNOP (F) TE DRUKKEN. HET DISPLAY (D) TOONT "OUDE CODE" AAN. VOER NU UW MASTERCODE IN OP HET TOETSENBOORD (STANDAARD "8888"). HET DISPLAY TOONT NU "INSTEL" AAN. VOER UW GEWENSTE (3-8-CIJFERIGE) CODE IN EN BEVESTIG DEZE MET DE "START"-KNOP (F). HET DISPLAY (D) TOONT "OPNIEUW INVOER" AAN. VOER NU DE NIEUWE MASTERCODE OPNIEUW IN EN BEVESTIG DEZE OPNIEUW MET "START". HET DISPLAY (D) TOONT "IN" AAN BIJ JUISTE INVOER, WAARDOOR DE INVOER BEVESTIGD IS. TEST NU DE CODE MET DE GEOPENDE DEUR. SLUIT DE KLUISDEUR EN DRAAI DE HANDGREEP TEGEN DE KLOKWIJZER IN. DE KLUIS WORDT AUTOMATISCH VERGRENDELD.

KLUIS OPENEN - ONGELDIGE CODE INVOER

OM DE KLUIS TE OPENEN, DRUK OP DE "START"-KNOP (F), HET DISPLAY TOONT NU "-----" AAN. VOER UW GEBRUIKERS- OF MASTERCODE IN. ALS DE CODE JUIST IS INGEVOERD, TOONT HET DISPLAY "OPEN" AAN. NU KUNT U DE KLUIS OPENEN MET DE HANDGREEP (C) MET DE KLOKWIJZER MEE. HET SLOT BLIJFT 4 SECONDEN ONTGRENDELD. ALS U DE CODE ANONIEM WILT INVOEREN, DRUK DAN AAN HET BEGIN TWEE KEER ACHTER ELKAAR OP DE "START"-KNOP. BIJ ONGELDIGE CODE-INVOER TOONT HET DISPLAY "FOUT" AAN. NA 4 FOUTIEVE INVOERPOGINGEN WORDT HET SLOT AUTOMATISCH 3 MINUTEN LANG GEBLOKKEERD. GEDURENDE DEZE TIJD KAN HET SLOT NIET MEER WORDEN GEOPEND EN LAAT DE KLUIS EEN ALARMSIGNAAL HOREN. ALS U HET SIGNAAL VOORTIJDIG WILT STOPPEN, OPEN DAN DE KLUIS MET DE NOODSLEUTEL EN DRUK OP DE RESETKNOP (B).

BATTERIJ-INDICATIE

ALS DE BATTERIJ VAN UW KLUIS LEEG BEGINT TE RAKEN, TOONT DE KLUIS OP HET DISPLAY "LO-BAE" AAN. VERVANG DE BATTERIJEN NU SNEL.

ELEKTRONISCH SLOT

ARTIKEL - 10424

SYSTEEMINITIALISATIE

PLAATS DE 9V BLOKBATTERIJ IN HET BATTERIJCOMPARTEMENT ONDERAAN HET SLOT. DE VOORGEPROGRAMMEERDE BEHEERDERSCODE IS - 123456. BIJ DE EERSTE OPENING VAN DE KLUIS - WIJZIG DEZE CODE ONMIDDELIJK.

CODE WIJZIGEN

WIJZIG DE CODE ALTIJD MET DE DEUR GEOPEND.
HOUD DE "0" INGEDRUKT TOTDAT U TWEE PIEPTONEN HOORT. DE LED LAMPJES GAAN NU KNIPPEREN. VOER DE OUDE CODE IN. VOER DE NIEUWE CODE IN. HERHAAL DE NIEUWE CODE OPNIEUW. TEST NU DE NIEUWE CODE MET DE DEUR GEOPEND!

DEUR OPENEN MET CODE

VOER DE OPENINGSCODE IN (STANDAARD BEHEERDERSCODE 123456). ALS DE CODE JUIST IS, HOORT U TWEE PIEPTONEN. ALS ER EEN VERTRAGING IS GEPROGRAMMEERD, BEGINT NU DE TELLEN VAN DE VERTRAGING. DE LED LAMPJES KNIPPEREN OM DE 2 SECONDEN. EEN PIEPTOON OM DE 2 SECONDEN DUIDT HET EINDE VAN DE VERTRAGING AAN. VOER DE OPENINGSCODE IN. HET TOETSENBOORD PIEPT TWEE KEER. OPEN DE KLUISDEUR BINNEN 4 SECONDEN. DRAAI NA HET LOSLATEN HET SLOT NAAR RECHTS OM DE KLUIS TE OPENEN.

NIEUWE GEBRUIKER AANMAKEN

HOUD DE "1" INGEDRUKT TOTDAT U TWEE PIEPTONEN HOORT. DE LED LAMPJES KNIPPEREN. VOER DE BEHEERDERSCODE IN. VOER HET NUMMER VAN DE TE INSTALLEREN GEBRUIKER IN (VAN 1 TOT 9). ALS DE GEBRUIKER BESCHIKBAAR IS, HOORT U TWEE PIEPTONEN. VOER DE CODE IN DIE AAN DE GEBRUIKER TOEGEWEZEN MOET WORDEN. VOER DE CODE OPNIEUW IN OM DEZE TE BEVESTIGEN.

GEBRUIKER DEACTIVEREN/ ACTIVEREN

(FUNCTIE NIET BESCHIKBAAR WANNEER DE DUAL-CODE OPENING GEACTIVEERD IS) HOUD DE "2" INGEDRUKT TOTDAT U TWEE PIEPTONEN HOORT. DE LED BLIJFT AAN. VOER DE BEHEERDERSCODE IN. HET TOETSENBOORD PIEPT TWEE KEER. ALLE GEBRUIKERS ZIJN GEDEACTIVEERD/GEACTIVEERD.



VERTRAGING

(VERTRAGING IS PROGRAMMEERBAAR VAN 0 TOT 99 MINUTEN; HET OPENINGSVENSTER VAN 1 TOT 19 MINUTEN) HOUD DE "9" INGEDRUKT TOTDAT U TWEE PIEPTONEN HOORT. DE LED BLIJFT AAN. VOER DE BEHEERDERSCODE IN. HET TOETSENBORD PIEPT TWEE KEER. VOER NU DE WAARDEN IN VOOR DE VERTRAGING EN HET OPENINGSVENSTER IN TWEE CIJFERS

BIJVOORBEELD 10 (VOOR 10 MINUTEN) EN 05 (VOOR 5 MINUTEN)
BEVESTIG DE WAARDEN (BIJVOORBEELD 10 EN 05).

TER VERDUIDELIJKING:

U HEEFT NU INGESTELD DAT DE KLUIS NA DE EERSTE CODE-INVVOER NA 10 MINUTEN OPNIEUW GEOPEND KAN WORDEN DOOR EEN HERHAALDE CODE-INVVOER. HET OPENINGSVENSTER BETEKENT DAT U NU 5 MINUTEN DE TIJD HEEFT OM DE CODE OPNIEUW IN TE VOEREN EN DE KLUIS TE OPENEN.

LET OP, DE VERTRAGINGSTIJD KAN ALLEEN WORDEN GEWIJZIGD MET DE KLUIS GEOPEND.

BATTERIJWAARSCHUWING

EEN LANGERE PIEPTOON TIJDENS HET OPENEN DUIDT OP EEN LAGE BATTERIJSPANNING. VERVANG DE ZWAKKE BATTERIJ ONMIDDELLIJK DOOR EEN NIEUWE BATTERIJ.

GELUIDSSIGNAL

EEN DUBBELE PIEPTOON DUIDT OP EEN JUISTE CODE.
EEN LANGE PIEPTOON DUIDT OP EEN ONJUISTE CODE OF EEN VERKEERDE BEDIENING.

ONJUISTE CODE-INVVOER

NA VIER ONGELDIGE POGINGEN OM EEN CODE IN TE VOEREN, START HET SLOT EEN VERTRAGING VAN 4 MINUTEN. ELKE POGING OM DE CODE BINNEN DE 4 MINUTEN VERTRAGING IN TE VOEREN, HERSTART DE TIJDTIJDELLING.

ELEKTRONISCH SLOT

ARTIKEL - 12201

SYSTEEM INITIALISATIE

PLAATS DE 9V-BATTERIJ IN HET BATTERIJCOMPARTIMENT AAN DE ONDERZIJDE VAN HET SLOT. VERANDER ONMIDDELLIJK DE MANAGERCODE (111111) EN DE GEBRUIKERSCODE (123456).

CODEWIJZIGING - GEBRUIKERSCODE / MANAGERCODE

WIJZIG ALTIJD DE CODE MET DE DEUR OPEN. DRUK "0" ZES KEER IN; HET TOETSENBORD GEEFT ÉÉN PIEP. VOER DE OUDE CODE IN; HET TOETSENBORD GEEFT ÉÉN PIEP. VOER EEN NIEUWE 6-CIJFERIGE CODE IN; HET TOETSENBORD GEEFT TWEE PIEPES. VOER DE NIEUWE CODE OPNIEUW IN; HET TOETSENBORD GEEFT ÉÉN PIEP. DE CODE IS NU OPGESLAGEN. TEST DE CODE MET DE DEUR OPEN.

DEACTIVEER / ACTIVEER GEBRUIKERSCODE

OM TE DEACTIVEREN: VOER DE MANAGERCODE IN EN HOUD DE LAATSTE CIJFER INGEDRUKT, 1 PIEP, 2 PIEPES - LAAT DE KNOP LOS EN DRUK OP "2," 1 PIEP. OM TE ACTIVEREN: VOER DE MANAGERCODE IN EN HOUD DE LAATSTE CIJFER INGEDRUKT, 1 PIEP, 2 PIEPES - LAAT DE KNOP LOS EN DRUK OP "1," 1 PIEP.

DEUR OPENEN MET CODE

VOER DE OPENINGSCODE IN (STANDAARD MANAGERCODE 111111), ALS DE CODE CORRECT IS, GEEFT HET TOETSENBORD ÉÉN PIEP. U HEEFT NU 6 SECONDEN OM DE KLUIS TE OPENEN.

BATTERIJWAARSCHUWING

TIJDENS HET OPENEN, ALS HET TOETSENBORD 8 KEER ACHTER ELKAAR PIEPT, GEEFT DIT EEN LAGE BATTERIJSPANNING AAN. VERVANG ONMIDDELLIJK DE ZWAKKE BATTERIJ DOOR EEN NIEUWE.

HORING SIGNALERING

1 PIEP GEEFT EEN JUISTE CODE AAN. 3 PIEPES GEVEN EEN VERKEERDE CODE AAN.

VERKEERDE CODE INVOER

NA VIER MISLUKTE POGINGEN OM EEN CODE IN TE VOEREN, ACTIVEERT HET SLOT EEN VERTRAGING VAN 5 MINUTEN. ELKE VOLGENDE POGING OM DE CODE BINNEN DE VERTRAGING VAN 4 MINUTEN IN TE VOEREN, ZAL DE TELLING OPNIEUW STARTEN.



ELEKTRONISCH SLOT & SLEUTELSLOT

ARTIKEL - 12203

SYSTEEM INITIALISATIE

PLAATS DE 9V-BATTERIJ (9V-BLOK) IN HET BATTERIJCOMPARTIMENT AAN DE ONDERZIJDE VAN HET SLOT. VERANDER ONMIDDELLIJK DE BEHEERDERSCODE (111111) EN DE GEBRUIKERSCODE (123456).

CODEWIJZIGING - GEBRUIKERSCODE / BEHEERDERSCODE

WIJZIG ALTIJD DE CODE MET DE DEUR OPEN. DRUK "0" ZES KEER; HET TOETSENBORD ZAL EEN TOON GEVEN. VOER DE OUDE CODE IN; HET TOETSENBORD ZAL EEN TOON GEVEN. VOER EEN NIEUWE 6-CIJFERIGE CODE IN; HET TOETSENBORD ZAL TWEE TONEN GEVEN. VOER DE NIEUWE CODE OPNIEUW IN; HET TOETSENBORD ZAL EEN TOON GEVEN. DE CODE IS NU OPGESLAGEN. TEST DE CODE MET DE DEUR OPEN.

DEACTIVEER / ACTIVEER GEBRUIKERSCODE

OM TE DEACTIVEREN: VOER DE BEHEERDERSCODE IN EN HOUD DE LAATSTE CIJFER INGEDRUKT, 1 TOON, 2 TONEN - LAAT DE KNOP LOS EN DRUK OP "2," 1 TOON. OM TE ACTIVEREN: VOER DE BEHEERDERSCODE IN EN HOUD DE LAATSTE CIJFER INGEDRUKT, 1 TOON, 2 TONEN - LAAT DE KNOP LOS EN DRUK OP "1," 1 TOON.

OPEN DE DEUR MET EEN CODE EN EEN SLEUTEL

LET OP DAT DE KLUIS ALLEEN KAN WORDEN GEOPEND MET ZOWEL DE SLEUTEL ALS DE CODE. VOER DE OPENINGSCODE IN (STANDAARD BEHEERDERSCODE 111111). ALS DE CODE CORRECT IS, ZAL HET TOETSENBORD TWEE TONEN GEVEN. ONTGRENDEL VERVOLGENS HET SLEUTELSLOT. DAARNA KAN DE KLUISDEUR WORDEN GEOPEND.

BATTERIJWAARSCHUWING

TIJDENS HET OPENEN, ALS HET TOETSENBORD 8 KEER ACHTER ELKAAR EEN TOON GEEFT, GEEFT DIT EEN LAGE BATTERIJSPANNING AAN. VERVANG ONMIDDELLIJK DE ZWAKKE BATTERIJ DOOR EEN NIEUWE.

AUDIBLE SIGNALS

EEN ENKELE TOON GEEFT EEN CORRECTE CODE AAN.

INCORRECTE CODE-INVUER

NA VIER MISLUKTE POGINGEN OM EEN CODE IN TE VOEREN, INITIEERT HET SLOT EEN VERTRAGING VAN 5 MINUTEN. ELKE VOLGENDE POGING OM DE CODE BINNEN DE 4-MINUTENVERTRAGING IN TE VOEREN, ZAL DE TELLING OPNIEUW STARTEN.

VINGERSPINCODE SLOT

ARTIKEL- 10105, 10115, 10117, 10127, 10527

INBEDRIJFSTELLING

PLAATS 4 X AAA-BATTERIJEN IN HET BATTERIJCOMPARTEMENT (B). OPEN NU DE KLUIZEN MET DE NOODSLEUTEL. WIJZIG EERST DE CODE (STANDAARD 123456) EN REGISTREER EEN EERSTE VINGERAFDUK. WAARSCHUWING - BEWAAR UW NOODSLEUTELS NOOIT IN DE KLUIZEN.

CODE WIJZIGEN

DRUK TWEE KEER OP DE KNOP (A). HET TOETSENBORD LICHT OP. VOER NU EEN CODE VAN 1 TOT 8 CIJFERS IN EN BEVESTIG MET DE #-TOETS. U HOORT EEN KORTE PIEPTOON. HERHAAL HET PROCES. HET SLOT BEVESTIGT MET EEN LANGERE PIEPTOON. TEST DE CODE MET DE KLUIZENDEUR OPEN.

OPENEN MET CODE

DRUK OP DE #-TOETS OM HET TOETSENBORD TE ACTIVEREN. VOER NU UW CODE IN EN BEVESTIG DEZE MET DE #-TOETS. EEN LANGE PIEPTOON BEVESTIGT EEN JUISTE CODE. ALS EEN ONGELDIGE CODE WORDT INGEVOERD, HOORT U 3 KORTE PIEPTONEN.

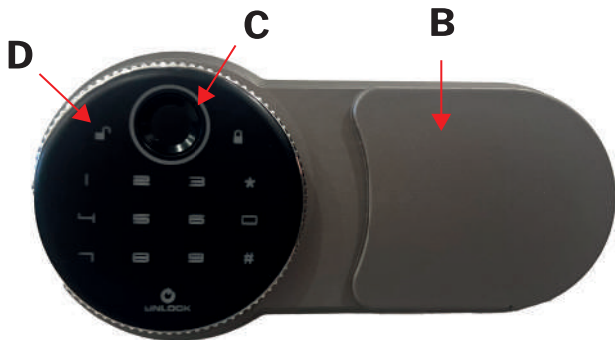
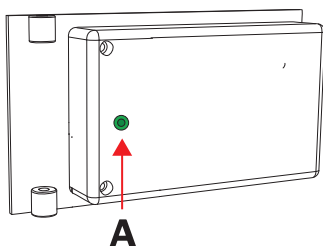

VINGERAFDRUK REGISTREREN

DRUK EENMAAL OP KNOP (A).

DE VINGERAFDRUKSCANNER (C) LICHT OP. PLAATS NU UW VINGER VLAK OP DE SCANNER. NA EEN KORTE PIEPTOON VERWIJDEERT U UW VINGER. HERHAAL DIT PROCES 4 KEER EN VERANDER ELKE KEER LICHTELIJK DE POSITIE VAN UW VINGER. EEN LANGE PIEPTOON BEVESTIGT DE REGISTRATIE. ER KUNNEN MAXIMAAL 30 VINGERAFDRUKKEN WORDEN GEREGISTREERD.

ONTGRENDEL MET VINGERAFDRUK

DRUK OP DE # TOETS OM HET TOETSENBORD TE ACTIVEREN. PLAATS NU UW VINGER OP DE SCANNER (C). EEN LANGE PIEPTOON BEVESTIGT DE JUISTE VINGER, TERWIJL 3 KORTE PIEPTONEN WIJZEN OP EEN FOUT OF EEN VERKEERDE VINGER. ALS HET NIET ONMIDDELLIJK LUKT, PROBEER HET DAN OPNIEUW.

ONTGRENDEL MET VINGERAFDRUK EN CODE (PRINCIPE VAN DE 4 OGEN)

DRUK OP DE # TOETS OM HET TOETSENBORD TE ACTIVEREN. PLAATS NU UW VINGER OP DE SCANNER (C). EEN LANGE PIEPTOON BEVESTIGT DE JUISTE VINGER. VOER NU DE CODE IN EN BEVESTIG DEZE MET DE # TOETS.

MODUS WIJZIGEN

DE STANDAARD OPENINGSMODUS IS ONTGRENDELEN VIA CODE OF VINGERAFDRUK. OM DIT TE WIJZIGEN, OPEN DE KLUIZEN.

STEL HET PRINCIPE VAN DE 4 OGEN IN: MET DE DEUR OPEN, DRUK OP KNOP 2 EN HOUD VERVOLGENS KNOP (A) 3 SECONDE INGEDRUKT. U ZULT EEN KORTE PIEPTOON EN EEN LANGE PIEPTOON HOREN OM DE WIJZIGING TE BEVESTIGEN.

OM TERUG TE KEREN NAAR DE STANDAARDMODUS, MET DE DEUR OPEN, DRUK OP KNOP 1 EN HOUD VERVOLGENS KNOP (A) 3 SECONDE INGEDRUKT. U ZULT EEN KORTE PIEPTOON EN EEN LANGE PIEPTOON HOREN OM DE TERUGKEER NAAR DE STANDAARDMODUS TE BEVESTIGEN.

TERUGZETTEN NAAR FABRIEKSINSTELLINGEN

OM ALLE OPGESLAGEN VINGERAFDRUKKEN EN DE CODE TE VERWIJDEREN, OPENT U DE KLUIZEN EN HOUDT U KNOP (A) 5 SECONDEN LANG INGEDRUKT TOTDAT U EEN LANGE PIEPTOON HOORT.

ALLE VINGERAFDRUKKEN EN DE CODE WORDEN VERWIJDERD.

BATTERIJ-INDICATOR

WANNEER DE SPANNING $\leq 4,8V (+/-0,3V)$ IS, NA HET INVOEREN VAN DE JUISTE CODE OF VINGERAFDRUK, ZAL EEN KORTE TOON "BIBIBI, BIBIBI, BIBIBI" KLINKEN OM TE WIJZEN OP EEN LAGE BATTERIJSPANNING.

HET IS NOODZAKELIJK OM DE BATTERIJEN TE VERVANGEN.

DIADORN